

vario **DIGITAL** FHD

16591



Betjeningsvejledning **DK**

Bruksanvisning **SE**

Bruksanvisning **NO**

Käyttöopas **FI**

Instrukcja obsługi **PL**

Návod k obsluze **CZ**

CE

ESCHENBACH



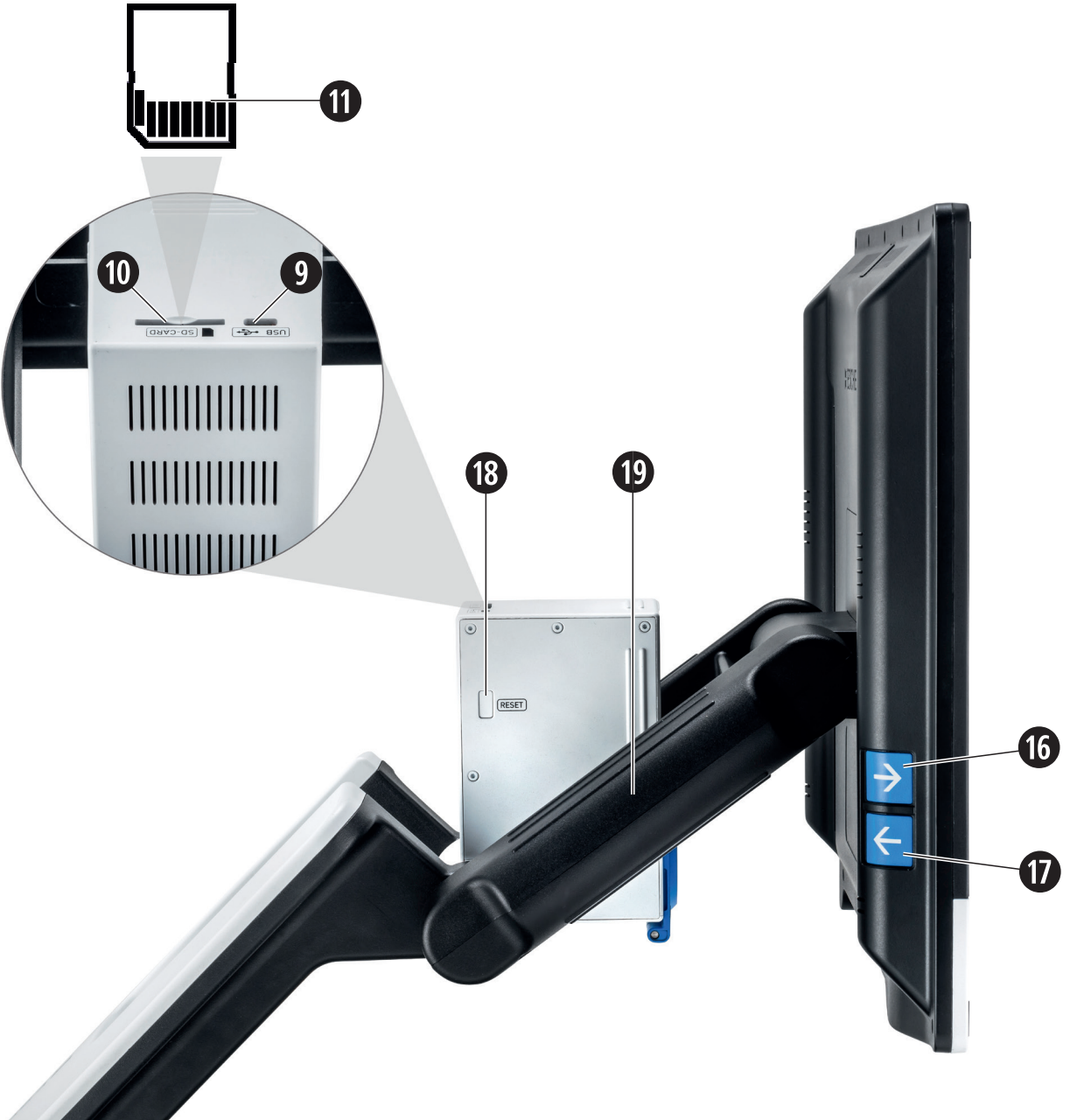

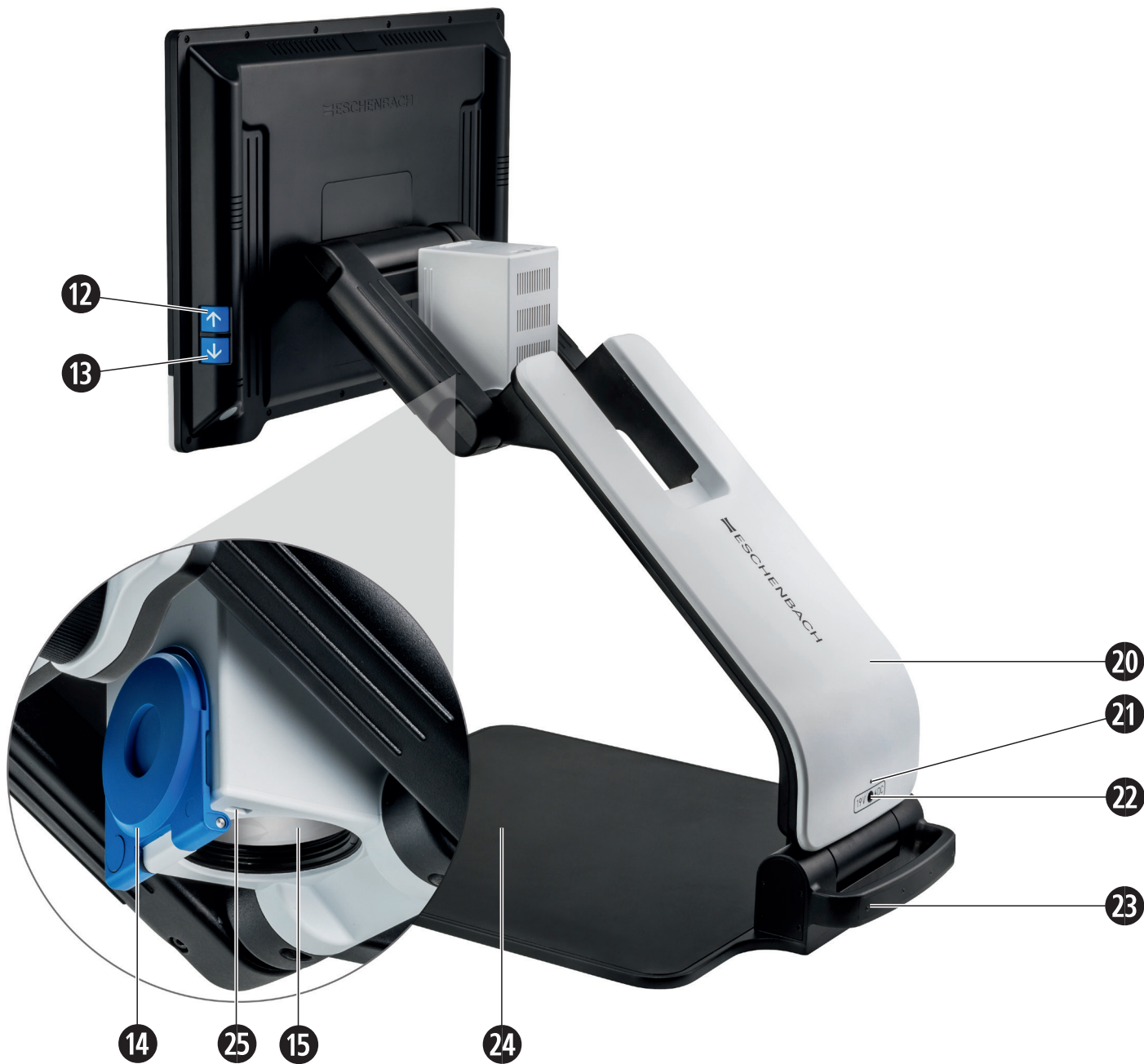

Dansk	1
Svenska	17
Norsk.....	33
Suomi.....	49
Polski.....	65
Česki	81

Kære kunde!

Tillykke med købet af Eschenbach vario DIGITAL FHD.

Som førende på markedet for lupper og læsehjælpemidler kan vi hos Eschenbach se tilbage på mange års erfaring, som genspejles i vores produkters kvalitet, betjening og design.

Firmwareversion

Denne vejledning er baseret på firmwareversionen "VD16_fw_1.0".

Anvendelsesområde

Dette elektroniske læseapparat er udelukkende beregnet til forstørrelse og læsning eller betragtning af tekster eller billeder. For at garantere funktionen af produktet, skal skærmlæseren opstilles som beskrevet.

Der er her tale om et produkt, som anvendes i hjemlige omgivelser (herunder også plejehjem, arbejdspladser, skoler og andre undervisningsinstitutter).

Før første anvendelse

Læs denne vejledning omhyggeligt igennem før første anvendelse. Derved kan du lære alle produktets funktioner at kende.

Pakkens indhold

- ▶ vario DIGITAL FHD
- ▶ Netadapter
- ▶ Netstikadapter til EU, GB, US, AUS
- ▶ USB-kabel (type-C)
- ▶ Mikrofiberklud
- ▶ Betjeningsvejledning

Sikkerhedsanvisninger

- ▶ **Fare for blænding og tilskadekomst: Se ikke ind i lyskilderne på kabinettets underside!**
- ▶ **Lad ikke børn anvende elapparater uden opsyn.**
- ▶ **Kvælningsfare og fare for slugning: Emballager, folier og emballagedele skal holdes væk fra børn.**
- ▶ **Klemningsfare: Pas på ikke at få fingrene i klemme ved ind- og udklapning af kameraet.**
- ▶ **Produktet skal stå på et stabilt underlag.**
- ▶ **Sørg for, at der ikke befinder sig genstande på pladen, når du vil klappe produktet sammen. Dette kan beskadige displayet.**
- ▶ **Beskyt produktet mod stød og slag. Behandl produktet med forsigtighed.**
- ▶ **Udsæt aldrig produktet for fugt og væsker.**
- ▶ **Beskyt produktet mod kraftig varme og åben ild. Læg aldrig produktet på et varmeapparat eller i direkte i sollys.**
- ▶ **Opbevar ikke produktet på steder med høj varme, som f.eks. i en parkeret bil.**
- ▶ **Den integrerede lyskilde må kun udskiftes af producenten, dennes kundeservice eller en anden kvalificeret person.**
- ▶ **Brug kun den medleverede netadapter og landespecifikke netstikadapter.**
- ▶ **Kontrollér produktet og netadapteren med ledning for synlige skader. Ved skader skal den tilsluttede netadapter omgående afbrydes fra strømnettet. Lad produktet efterse af en kvalificeret reparatør, før du bruger det igen.**
- ▶ **Før ledningen sådan, at der ikke er fare for at snuble over den.**
- ▶ **Laser klasse 1 efter EN 60825-1:2014.**
- ▶ **Åbn aldrig produktets kabinet. Hvis kabinettet åbnes, ophører garantien.**

- ▶ **Før produktet klappes sammen, skal det slukkes og netstikket tages ud.**
- ▶ **Bær kun produktet i sammenklappet tilstand i det hertil beregnede håndtag.**
- ▶ **Kun til brug i hjemmet.**
- ▶ **I medicinske omgivelser må produktet ikke drives sammen med livsbevarende udstyr.**
- ▶ **Gør også andre personer - særlig børn og personer, som ikke kan bedømme farerne - opmærksom på farerne.**
- ▶ **Enheden er et medicinsk produkt af klasse I og overholder direktiv 93/42 EØF, bilag IX, regel 12. Ved anvendelse af enheden uden for EU-medlemslandene skal direktiverne, der gælder for det respektive land, overholdes.**

Funktionselementer

(Se billederne på klap-ud-siderne A1 og A2 venstre og højre)

1. Display
2. Drejeknap til åbning af kontrastfunktionerne
3. Fotoknap til lagring af billeder og bekræftelse af menuvalg
4. Knap til aktivering/deaktivering af læselinjen
5. Tænd-/sluk-knap
6. Knap til åbning af menustyringen
7. Knap til overbliksvisning
8. Drejeknap til forøgelse eller reduktion af zoomfaktoren
9. USB-port
10. Skakt til SD-kort
11. SD-kort (indsætning af kortet vises)
12. Knap til at bevæge sig opad i menuen
13. Knap til at bevæge sig nedad i menuen
14. Klappbar kameraafskærmning (klappet op i illustrationen)
15. Kamera
16. Knap til at bevæge sig mod højre i menuen
17. Knap til at bevæge sig mod venstre i menuen
18. RESET-knap til nulstilling af produktet
19. Monitorarm til indstilling af displayhøjden og vippevinklen
20. Basisarm til opklapning af produktet
21. Ladekontrol-LED
22. Tilslutning til netadapter
23. Bærehåndtag
24. Bundplade
25. Afstandsmåler

Grundbetjening

Stil produktet på bundpladen ⑳. Klap basisarmen ㉔ på produktet op, indtil den klikker fast (se fig.). Kameraet ⑮ er forsynet med en afskærmning ⑭. Åbn kameraets afskærmning og bring denne i den ønskede position (se fig. udklapside A1 og A2). Viser symbolet , så er kameraets beskyttelseskappe ikke åbnet.



Indstil leddet ⑲ i den ønskede displayhøjde og vippevinkel.

Forbind produktets stik med netadapteren. Forbind produktets ledning med tilslutningen til netadapteren ㉒. Sæt strømforsyningen i stikkontakten. Når produktet forsynes med strøm, lyser ladekontrol-LED'en ㉑.

For at klappe produktet sammen skal displayet bevæges bagud og ned. Klap derefter kameraet ind og luk kameraets beskyttelseskappe (se fig.). Derefter klappes basisarmen nedad.

Tænd/sluk

Tryk på tænd-/sluk-knappen ⑤. Efter nogle få sekunder vises kamerabilledet på displayet ①. Symbolerne viser kort den aktuelle status for f.eks. forstørrelsesfaktoren og lysstyrken.

Hold tænd-/sluk-knappen ⑤ nede i et sekund for at slukke. De aktuelle indstillinger gemmes.

Læsning med produktet

Tænd produktet og læg teksten, der skal læses, på bundpladen ㉔ under kameraet ⑮.



I nogle tilfælde kan det være en fordel at flytte synsfeltet til det øverste område af bundpladen. For at gøre dette svinges kameraet bagud og forbi låsepositionen. Det er også muligt at bevæge kameraet frem for f.eks. af lave håndarbejde.

Tilpasning af forstørrelse

Hvis du vil øge forstørrelsen, skal du ved visning af livebilledet dreje drejeknappen ⑧ i urets retning. Hvis du vil reducere forstørrelsen, skal du dreje drejeknappen ⑧ mod urets retning.

Den indstillede forstørrelsesfaktor vises kortvarigt.



Overbliksfunktion

Hvis du vil have overblik over læsestoffet, skal du trykke på -knappen ⑦. Forstørrelsen ændres til 1,3x. Når -knappen aktiveres igen, vælges den tidligere indstillede forstørrelse igen.

Aktivér/deaktivér læselinjen/-bjælken

Tryk på knappen ④ for at tænde læselinjen. Tryk på knappen igen for at skjule linjen igen.

Knappernes specialfunktioner

- ▶ Hold -knappen ③ trykket ind for at hente fotoalbummet frem.
- ▶ Hold -knappen ⑦ trykket ind for at slukke autofokusfunktionen (se også kapitel "Deaktivering/aktivering af autofokus" på side 7).
- ▶ Hold læselinjeknappen ④ trykket ind for at ændre lysstyrken (se kapitel "Indstil læsestof-belysningen" på side 11).

Visning af falske farver



For at få vist kamerabilledet i falske farver til kontrastforstærkning skal du trykke på drejeknappen ②, indtil de ønskede visninger af falske farver vises. Ved udleveringen er sort/hvid og hvid/sort forindstillet som falske farver. For at tilpasse indstillingerne for falske farver hentes menuen "Tilpasning af falske farver" frem (se side 11).

Lagring af livebillede som fil

Tryk kort på en -knappen ③ for at gemme det aktuelle kamerabillede som fil på det indsatte SD-kort, og for at få det vist på displayet som stillbillede. På dette billede kan forstørrelsesfaktoren også ændres som tidligere beskrevet. Ved hjælp af piletasterne ⑫ + ⑬

kan du forskyde det forstørrede billedeudsnit lodret, og forskyde det vandret ved hjælp af piletasterne 16 + 17. Tryk igen kort på foto-knappen for at vende tilbage til livebilledvisningen.

Deaktivering/aktivering af autofokus

Hold -knappen 7 trykket ind for at deaktivere autofokusfunktionen. Dette kan være en fordel, når man skriver under apparatet, da fokus dermed forbliver på teksten. Trykkes der på -knappen igen, aktiveres autofokus igen. Slukkes for produktet, aktiveres autofokus igen.



Åbning af hovedmenuen

Tryk på MENU-knappen 6 for at hente menuen frem:

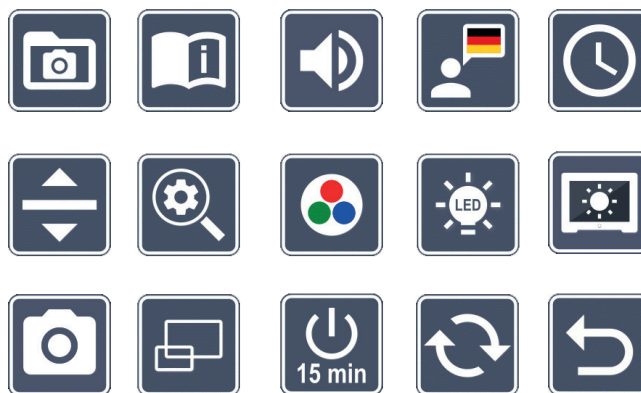
10:36
14.05.2019



Med drejknapperne 2 + 8 samt piletasterne 12, 13, 16, 17 kan du vælge de enkelte symboler. Symbolet for den markerede funktion vises lidt større og med farve. Tryk på -knappen 3 for at aktivere den valgte funktion.

De enkelte menupunkter gengives også akustisk. Gengivelsen kan deaktiveres ved ændring af lydstyrken. Tryk hertil på -symbolet flere gange, indtil -symbolet vises.

Du kan altid afslutte indstillingsmenuen ved at trykke på MENU-knappen 6.



Administrering af billedfiler på SD-kortet

Marker dette symbol, og tryk på -knappen for at hente billedfiler fra SD-kortet.

Den følgende menu vises:



I midten derover vises den aktuelt valgte billedfil. Til venstre for menuen den foregående og til højre for menuen den næste.

Med begge drejknapper **2** + **8** markerer du de enkelte symboler med følgende funktioner:



- vælg det foregående billede



- vælg det næste billede



- vælg eller fravælg det aktuelle billede, som vises i midten, som favorit.

Tip: Billedet, som er valgt som favorit, er markeret med en gul ramme og vises som det første ved åbning af fotoalbummet. Der kan kun vælges *et* billede som favorit.



- slet den valgte billedfil fra SD-kortet









- et niveau tilbage

Symbolet for den markerede funktion vises lidt større og med farve. Tryk på -knappen **3** for at aktivere den valgte funktion.

For at få vist billedfilen, som angives i midten, på hele displayet skal du trykke på -knappen **3**. Med drejknappen **8** kan du indstille den ønskede zoomfaktor.





Et indzoomet billedudsnit kan flyttes vandret på displayet med de venstre piletaster **16** + **17** og lodret med de højre taster **12** + **13**.

Sletning af billedfiler

For at slette den valgte billedfil fra SD-kortet, skal du markere slet-symbolet  og bekræfte med -knappen ③. Nu vises bekræftelsessymbolet  nederst til højre på displayet og afbryd-symbolet  til venstre. Med drejeknapperne rulleknapperne ② + ⑧ kan du vælge  eller . Det valgte symbol vises lidt større. Tryk på -knappen for at udføre den valgte funktion.



Åbn kort vejledning

Vælg det landeflag, der viser dit ønskede sprog. Tryk på -knappen for at ændre sprog. Med / kan du bladre frem og tilbage i sideforhåndsvisningen. Betjeningen foretages på samme måde, som når du ser på billeder fra SD-kortet. Hvis du vil forlade helbilled-modus, skal du trykke -knappen ⑦.



Indstil lydstyrken

Lydstyrkens aktuelle indstilling vises. Marker dette symbol, og tryk på -knappen ③ for at vælge følgende indstillinger:



- meget lav lydstyrke



- lav lydstyrke



- middel lydstyrke





- høj lydstyrke



- lydløs



Vælg sprog til sprogvisning

Marker dette symbol, og tryk på -knappen ③, for at vælge sprog til sprogvisningen. Symbolet for sprogvisningens aktuelle indstilling vises. Eller vælg  eller  for at få en bekræftelse med en signallyd.

Under indlæsning af sprogfilen vises -symbolet.



Indstilling af dato og klokkeslæt

Klokkeslættet vises først i menuen, når det er indstillet. Marker dette symbol, og tryk på -knappen ③, for at indstille klokkeslættet. Markér -symbolet for at kunne forhøje antallet af parametre, der vises med gult, med -knappen ③. Marker -symbolet for med -knappen ③ at kunne reducere antallet af parametre, der vises med hvidt. Marker -symbolet, og tryk på -knappen ③ for at vælge det næste parameter til indstillingen.

Marker "24H" og tryk på -knappen ③ for at skifte mellem 24-timers-visning og 12-timers-visning.

Som standard er det anvendte datoformat i EU indstillet. Markér EU, og rediger datoformatet med / -symbolerne ved behov.



Indstilling af læselinje/læsebjælke

Marker dette symbol, og tryk på -knappen ③ for at indstille nærmere detaljer for læselinjen eller læsebjælken med de følgende symboler:



- Flytning af læselinjens position opad eller forstørrelse af læselinjen



- Flytning af læselinjens position nedad eller formindskelse af læsebjælken



- tænde/slukke læselinje/læsebjælke



- skift mellem ,rød læselinje' eller ,læsebjælke'



- slift mellem vandret/lodret læselinje/læsebjælke

Som alternativ kan du ændre positionen for "læselinjen" eller "læsebjælken" ved hjælp af piletasterne ⑫ og ⑬.



Indstil maksimal forstørrelse

Marker symbolet for forstørrelsesfaktoren, som maksimalt skal være til rådighed.



Indstil falske farver

Marker dette symbol for med -knappen **3** at kunne vælge kombinationen af falske farver, som senere skal være til rådighed. Som standard er sort-hvid plus invertering aktiveret. Kombinationerne, som ikke er aktiveret, vises afkrydset.

Marker de ønskede kombinationer med og rediger deres status med -knappen **3**.



Indstil læsestof-belysningen

Marker dette symbol, og tryk på -knappen **3** for at indstille belysningen af teksten med de følgende symboler:



- ingen LED-belysning



- LED'ene lyser med halv effekt



- LED'ene lyser med fuld effekt



- tænd eller sluk LED-spotene i skærmen

Bekræft den ønskede belysning med -knappen **3**



Indstilling af displayets lysstyrke

Marker dette symbol, og tryk på -knappen **3** for at indstille displayets lysstyrke med de følgende symboler:



- displayets lysstyrke = 50 %



- displayets lysstyrke = 75 %



- displayets lysstyrke = 100 %



Tænd/sluk for foto-knappen

Marker dette symbol for at slå fotofunktionen på -knappen ③ til eller fra. Hvis foto-knappen er slukket, vises symbolet overkrydset. Tryk på -knappen igen for at aktivere -knappen.



Aktivering / deaktivering af overbliksvisningen

Marker dette symbol for at deaktivere funktionen overbliksvisning. Hvis du vil aktivere overbliksvisningen igen, skal du trykke på -knappen ③.



Omstil slukning efter tid

Produktet er fra fabrikkens side indstillet til at slukke efter ca. 15 minutter, hvis produktet ikke bruges. Marker dette symbol og tryk på -knappen ③ for forlænge dette tidsrum til ca. 8 timer.









Opdatering af firmware

Marker dette symbol, og tryk på -knappen ③ for at få vist den aktuelle version for produktets firmware og eventuelt opdatere denne. Hvis du registrerer vario DIGITAL FHD, modtager du informationer om tilgængelige firmware-opdateringer.

For at opdatere firmwaren følges følgende trin

1. Slut vario DIGITAL FHD til en PC med det vedlagte USB-kabel. Sørg for, at SD-kortet sidder i kortskakten ⑩.
2. Tænd vario DIGITAL FHD. SD-kortets indhold vises nu på PC'en som drev "ESCHENBACH".
3. Åbn webadressen, du har modtaget pr. e-mail vedrørende firmware-opdatering, med den tilsluttede PC.
4. Download firmware-opdateringen, og gem den direkte på drevet - ikke i en undermappe på drevet.

5. Afbryd vario DIGITAL FHD fra PC'en med funktionen "sikker fjernelse af hardware og udskubning af medier", hvis symbol du kan finde i operativsystemets opgaveliste.
6. Åbn indstillingsmenuen, marker -symbolet og tryk på -knappen.
7. Marker -symbolet og tryk på -knappen. For at afbryde opdateringen og vende tilbage til den foregående side skal du markere -symbolet og trykke på -knappen. Under firmware-opdateringen vises dette ikon på displayet:



Når opdateringen er udført, slukkes vario DIGITAL FHD automatisk. **Mens firmwaren opdateres, må du ikke slukke for produktet eller tage SD-kortet ud.** Ellers kan vario DIGITAL FHD blive beskadiget, så det ikke kan repareres igen. Denne type skader dækkes ikke af garantien!

Via -symbolet og bekræftelse med -knappen **3** forlader du indstillingsmenuen.

USB-port

Med det medfølgende USB-kabel kan du tilslutte produktet via dets USB-port **9** til en USB-port på en computer. SD-kortet, som er indsat i produktet, fungerer derefter som drevet "ESCHENBACH" for computeren til filoperationer.

Reset

Hvis produktet ikke fungerer længere som beskrevet i denne vejledning, foreligger der muligvis en fejl, som du selv kan fjerne ved at resette produktet. Tryk på RESET-knappen **18**.

Tekniske data

Displaystørrelse:	39,6 cm (15,6") 16:9 Full-HD
Kamera:	optisk/digitalt zoomkamera med AF
Forstørrelsesområde:	1,3 × - 45 ×
Visningsmodus:	Ægte farver, op til 14 kombinationer af falske farver kan vælges kontrastforstærket
Understøttede kortformater:	SD, SDHC (maks. 32 GB)
Strømforsyning oplader:	Primær: 100 V – 240 V ~ 50 – 60 Hz Sekundær: 19 V = 2000 mA
USB-port:	Type-C (kun til dataoverførsel)
Driftstemperaturområde:	+10 °C – +40 °C (50 °F – 104 °F), Luftfugtighed: < 80 %
Driftstemperaturområde:	0 °C – +60 °C (32 °F – 140 °F), Luftfugtighed: < 80 %
Mål (B × H × D):	378 × 460 × 132 mm
Vægt:	~ 6,3 kg
Belysning:	LED
Strømforbrug:	~ 16 W
Billeder pr. sek.:	60 fps
Kontrastforhold:	1000 : 1

Denne vejledning kan også findes på internettet under <http://www.eschenbach-optik.com/>

USB® er et registreret varemærke for USB Implementers Forum, Inc.

Vedligeholdelse

- ▶ Sluk produktet og tag strømkablet fra, før du rengør produktet.
- ▶ Rengør kun produktet med en blød, tør klud.
- ▶ Brug ikke sæbeopløsninger, som indeholder blødgøringsmidler, til rengøring af produktet og heller ikke alkoholiske- eller organiske opløsningsmidler eller rengøringsmidler med skureeffekt.
- ▶ Rengør ikke produktet med ultralydsbad eller under rindende vand.
- ▶ Beskyt produktet mod kraftig tilsmudsning.
- ▶ Ved skift fra kolde til varme rum kan der dannes kondensvand og dermed dug på linsen. Vent 40 minutter inden produktet tages i brug for at undgå dugdannelse.

Bortskaffelse

- ▶ Dette produkt er underlagt WEEE-direktivet om udtjente el- og elektronikapparater i den aktuelt gældende version. Bortskaf ikke det udtjente produkt med husholdningsaffaldet, men aflever det hos en godkendt affaldsvirksomhed eller på den kommunale genbrugsplads. Følg de gældende regler i dit land. Kontakt affaldsordningen, hvis du er i tvivl. Aflever alle emballeringsmaterialer til miljøvenlig bortskaffelse. 

Garanti

Som led i lovens bestemmelser hæfter vi for mangler, som kan føres tilbage til fabriktionsfejl eller materialefejl ved produktet, som er beskrevet i denne vejledning, samt for dets funktion. Hvis der opstår skader på grund af forkert behandling, det være sig ved fald eller stød, kan der ikke stilles krav om garanti. Garanti gives kun efter fremlæggelse af dokumentation eller kvittering.

Kära kund

Grattis till din nya Eschenbach vario DIGITAL FHD.

Eschenbach är ledande på marknaden för förstoringsglas och läshjälpmedel och vi kan se tillbaka på många års erfarenhet som visar sig i våra produkters kvalitet, design och funktion.

SE

Version av firmware

Den här instruktionen baseras på firmwareversion VD16_fw_1.0.

Föreskriven användning

Det här elektroniska läshjälpmedlet ska endast användas för att läsa förstora text och titta på förstora bilder. För att den ska fungera bra måste bildskärmläsaren ställas upp enligt beskrivningen.

Det här är en produkt som ska användas i hemmiljö (vilket även innefattar vårdhem, arbetsplatser, skolor och andra lärosäten).

Innan produkten tas i bruk för första gången

Läs noga igenom instruktionen innan du börjar använda produkten. Det är enda sättet att lära sig alla funktioner.

Leveransens innehåll

- ▶ vario DIGITAL FHD
- ▶ Strömadapter
- ▶ Adaptrar för strömkontakt EU, GB, US, AU
- ▶ USB-kabel (typ C)
- ▶ Mikrofiberduk
- ▶ Bruksanvisning

Säkerhetsanvisningar

- ▶ Risk för bländning och personsador: Titta inte rakt in i ljuskällorna på undersidan av höljet.
- ▶ Låt inte barn hantera elektriska apparater utan att någon vuxen håller uppsikt.
- ▶ Kvävningrisk och risk för att svälja och sätta smådelar i halsen: Håll förpackningen, plastfolien och andra förpackningsmaterial utom räckhåll för barn.
- ▶ Klämrisk: Akta så att du inte klämmer fingrarna när produkten eller kameran fälls in eller ut.
- ▶ Hela produkten måste stå på ett stabilt underlag.
- ▶ Kontrollera att det inte finns några föremål kvar på plattan innan du fäller in den. Annars kan displayen skadas.
- ▶ Skydda produkten från stötar och slag. Behandla produkten varsamt.
- ▶ Utsätt aldrig produkten för fukt eller väta.
- ▶ Skydda produkten från alltför hög värme och öppna lågor. Lägg aldrig produkten på värmekällor eller i direkt solljus.
- ▶ Förvara inte produkten på ställen där det blir mycket varmt, t ex i en parkerad bil.
- ▶ Den ljuskälla som ingår får bara bytas ut av tillverkaren, tillverkarens kundtjänst eller en person med likvärdiga kvalifikationer.
- ▶ Använd endast medföljande strömadapter och den kontaktadapter som är avsedd för ditt land.
- ▶ Kontrollera så att produkten, strömadaptern och kabeln inte har några synliga skador. Bryt genast strömtillförseln till strömadaptern om du upptäcker några skador. Lämna sedan in produkten till kvalificerad fackpersonal för kontroll innan du använder den igen.
- ▶ Lägg kabeln så att ingen kan snubbla över den.
- ▶ Laser Klass 1 enligt EN 60825-1:2014.

- ▶ **Öppna aldrig produktens hölje. Om höljet öppnas upphör garantin att gälla.**
- ▶ **Innan produkten fälls ihop måste den stängas av och kontakten dras ut ur uttaget.**
- ▶ **Bär endast den hopfällda produkten i bärhandtaget.**
- ▶ **Får endast användas i hemliknande miljö.**
- ▶ **Produkten får inte användas tillsammans med annan, livsuppehållande utrustning i sjukhusmiljö.**
- ▶ **Gör andra personer - i synnerhet barn och personer som kanske inte inser farorna - uppmärksamma på riskerna.**
- ▶ **Det här är en medicinsk produkt i Klass I som uppfyller kraven i direktiv 93/42 EWG, bilaga IX, regel 12. Om produkten används utanför EU ska de bestämmelser som gäller i respektive land följas.**

Komponenter

(bilderna finns på de uppfällbara sidorna A1 och A2 till vänster och till höger)

SE

1. Display
2. Skruvknapp för att ta fram kontrastfunktioner
3. Fotoknapp för att spara bildfiler och bekräfta menyalternativ
4. Knapp för att koppla på och koppla bort läslinjen
5. På/Av-knapp
6. Knapp för att öppna menystyrning
7. Knapp för att hämta en översikt
8. Knapp för att öka eller minska zoomfaktorn
9. USB-anslutning
10. SD-kortplats
11. SD-kort (sätts in som på bilden)
12. Knapp för att flytta menyn uppåt
13. Knapp för att flytta menyn nedåt
14. Fällbart kameraskydd (uppfällt på bilden)
15. Kamera
16. Knapp för att flytta menyn åt höger
17. Knapp för att flytta menyn åt vänster
18. RESET-knapp för att återställa produkten
19. Led för att ställa in displayens höjd och vinkel
20. Basarm för att fälla upp produkten
21. Laddningslampa
22. Anslutning för strömadapter
23. Bärhandtag
24. Bottenplatta
25. Avståndsmätare

Basanvändning

Ställ produkten på bottenplattan 24. Fäll upp basarmen 20 tills den snäpper fast (se bilden). Kameran 15 är försedd med ett skydd 14. Öppna kamerans skydd och sätt den i rätt läge (se bilden på de uppfällbara sidorna A1 och A2). Om symbolen  kommer upp betyder det att kameraskyddet inte är öppet.



Ställ in displayens höjd och vinkel som du vill ha dem med leden 19.

Koppla den kontakt som passar till strömadaptern. Koppla kabeln till anslutningen för strömadaptern 22. Sätt sedan strömadaptern i ett eluttag. Laddningslampan 21 lyser när produkten får ström.

Fäll in produkten genom att föra displayen bakåt och nedåt. Fäll sedan in kameran och stäng kameraskyddet (se bilden). Fäll sedan ner basarmen.

Sätta på/Stänga av

Tryck på På/Av-knappen 5. Efter bara några sekunder kommer kamerabilden upp på displayen 1. Aktuell status som t ex förstöringsfaktor och ljusstyrka visas en kort stund av symbolerna.

Håll På/Av-knappen 5 inne i en sekund för att stänga av. De senaste inställningarna sparas.

Läsa med hjälpmedlet

Koppla på produkten och lägg det du ska läsa på bottenplattan 24 under kameran 15.

I undantagsfall kan det vara bra att förlägga synfältet i den övre delen av bottenplattan. Kameran kan då fällas bakåt, bakom sin låsta position. Du kan också flytta fram kameran för att se bättre när du t ex handarbetar.



Anpassa förstoring

För att öka förstoringen vrider du skruvknappen ⑧ medsols när livebilden visas. För att minska förstoringen vrider du skruvknappen ⑧ motsols när livebilden visas.

SE

Den förstoringfaktor som ställts in visas en kort stund på displayen.



Översiktsfunktion

Om du vill få en översikt över det du ska läsa trycker du på -knappen ⑦. Förstoringen ändras till 1,3x. Om du trycker på -knappen igen får du tillbaka den förstoring som ställts in tidigare.

Lägga in eller ta bort lämlinje/läsrad

Tryck på knappen ④ för att lägga in lämlinjen. Tryck på knappen en gång till för att ta bort lämlinjen igen.

Speciella knappfunktioner

- ▶ Håll -knappen ③ inne för att hämta fotoalbumet.
- ▶ Håll -knappen ⑦ inne för att stänga av autofokusfunktionen (se även kapitel Avaktivera och aktivera autofokus på sidan 23).
- ▶ Håll lämlinjeknappen ④ inne för att ändra belysningsstyrka (se kapitel Ställa in läsbe-lysning på sidan 27).

Falska färger



För att öka kontrasten på kamerabilden med falska färger kan du vrida på skruvknappen ② tills bilden visas i de falska färger du vill ha. Vid leveransen har svart/vitt och vitt/svart ställts in som falska färger i förväg. För att anpassa visningen av falska färger hämtar du menyn Anpassa falska färger (se sidan 27).

Spara livebilden i en fil

Tryck snabbt på -knappen ③ för att spara den aktuella kamerabilden i en fil på ett in-satt SD-kort och visa den som en stillbild på displayen. Du kan ändra förstoringfaktor så som beskrivits tidigare för den här bilden också. Med pilknapparna ⑫ + ⑬ kan du flytta

den förstörade bildsektionen vertikalt och med pilknapparna 16 + 17 kan du flytta den horisontellt. Tryck snabbt på fotoknappen igen för att komma tillbaka till livebildläget.

Avaktivera och aktivera autofokus

Håll -knappen 7 inne för att avaktivera autofokusfunktionen. Det är bra om man t ex ska skriva under produkten, eftersom fokus då ligger kvar på textmaterialet. Om du trycker på -knappen igen återaktiveras autofokus. Om du stänger av produkten återaktiveras autofokus.



Hämta huvudmeny

Tryck på MENU-knappen 6 för att hämta menyn:

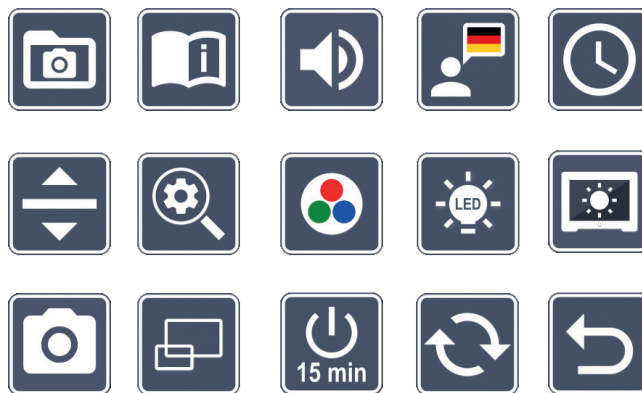
10:36
14.05.2019



Med skruvknapparna 2 + 8 och pilknapparna 12, 13, 16, 17 kan du styra de olika symbolerna. Symbolen för den funktion som markerats är färgad och lite större än de andra. För att aktivera den valda funktionen trycker du på -knappen 3.

De enskilda menypunkterna återges också akustiskt. Den funktionen kan avaktiveras om man ändrar volym. Tryck då flera gånger på -symbolen tills -symbolen kommer upp. Du kan när som helst stänga inställningsmenyn med MENU-knappen 6.



Administrera bildfiler på SD-kortet

Markera den här symbolen och tryck på -knappen för att ta fram bildfilerna på SD-kortet. Följande meny kommer upp:

SE



Rakt ovanför den visas den bildfil som valts. Till vänster visas föregående bild och till höger nästa.

Med de två skruvknapparna ② + ⑧ markerar du de enskilda symbolerna som har följande funktioner:



- välj föregående bild



- välj nästa bild



- välj den bild som visas i mitten som favorit eller välj bort den.

Tips: Den bild som valts till favorit visas alltid först när man öppnar fotoalbumet. Bara *en* bild kan väljas som favorit.



- ta bort den bildfil som valts från SD-kortet



- en nivå bakåt







Symbolen för den funktion som markerats är färgad och lite större än de andra.

För att aktivera en funktion som valts trycker du på -knappen (③).

För att fylla hela displayen med den bild som visas i mitten trycker du på -knappen ⑦.





Du kan ställa in önskad zoomfaktor med skruvknappen ⑧. En inzoomad bildsektion kan flyttas horisontellt med vänster pilknappar ⑩ + ⑪ och vertikalt med höger pilknappar ⑫ + ⑬ på displayen.

Ta bort bildfiler

För att ta bort en vald bildfil från SD-kortet markerar du motsvarande symbol  och bekräftar med -knappen ③. Nere till höger på displayen kommer det sedan upp en symbol för att bekräfta  och till vänster en symbol för att avbryta . Med skruvknapparna ② + ⑧ kan du välja  eller . Den symbol som valts blir lite större. Tryck på -knappen för att utföra den funktion som valts.



Hämta snabbinstruktion

Välj den flagga som representerar det språk du vill ha. Tryck på -knappen för att ändra språk. Du kan bläddra fram och tillbaka mellan de förhandsvisade sidorna med  / . Det fungerar likadant som när man tittar på bilder från SD-kortet. För att gå ut ur helbildsläget trycker du på -knappen ⑦.



Anpassa ljudstyrka

Den aktuella volyminställningen visas. Markera den här symbolen och tryck på -knappen ③ för att välja följande inställningar:



- mycket låg volym



- låg volym



- medelhög volym





- hög volym



- ljudlös



Ställa in språk för röstfunktionen

Markera den här symbolen och tryck på -knappen ③ för att välja språk för röstfunktionen: Symbolen för röstfunktionens aktuella språkinställning visas. Du kan också välja  eller  för att få bekräftelser med en ljudsignal.

När språkfilen laddas visas -symbolen.



Ställa in datum och klockslag

Klockslaget visas inte i menyn förrän du ställt klockan. Markera den här symbolen och tryck på -knappen **3** för att välja klockslaget. Markera -symbolen och använd -knappen **3** för att öka värdet på den gula parametern. Markera -symbolen och använd -knappen **3** för att minska värdet på den vita parametern. Markera -symbolen och tryck på -knappen **3** för att ställa in nästa parameter.

Markera 24H och tryck på -knappen **3** för att växla från 24-timmarsformat till det 12-timmarsformat som är vanligt i engelskspråkiga länder och vice versa.

Det datumformat som brukas inom EU är inställt som standard. Markera EU och ändra datumformat med /-symbolerna vid behov.



Ställa in läslinje/läsrad

Markera den här symbolen och tryck på -knappen **3** för att ställa in detaljerna för en läslinje eller läsrad med följande symboler:



- flytta läslinjen uppåt eller förstora den



- flytta läslinjen nedåt eller förminska den



lägg in eller ta bort läslinje/läsrad



- växla mellan "röd läslinje" och "läsrad"



- växla mellan horisontell/vertikal läslinje/läsrad

Alternativt kan man också använda pilknapparna **12** och **13** för att ändra läsradens eller läslinjens position.



Anpassa maximal förstoring

Markera symbolen för den maximala förstoringfaktor som ska stå till förfogande.



Anpassa falska färger

Markera den här symbolen och använd sedan -knappen ③ för att välja de kombinationer av falska färger som sedan ska finnas tillgängliga. Svart-vitt och invertering (vitt/svart) har valts som standard. De kombinationer som inte är aktiva är överkryssade på bilden.

Markera de kombinationer du vill ha och ändra deras status med -knappen ③.



Ställa in läsbelysning

Markera den här symbolen och tryck på -knappen ③ för att ställa in läsbelysningen med följande symboler:



- ingen belysning



- lamporna lyser med halv styrka



- lamporna lyser med full styrka



- tända eller släcka spottarna på bildskärmen

Bekräfta den inställda belysningen med -knappen ③.



Anpassa displayens ljusstyrka

Markera den här symbolen och tryck på -knappen ③ för att ställa in ljusstyrkan med följande symboler:



- displayens ljusstyrka = 50 %



- displayens ljusstyrka = 75 %



- displayens ljusstyrka = 100 %



Aktivera/Avaktivera fotoknappen

SE Markera den här symbolen och tryck på -knappen **3** för att aktivera eller avaktivera fotoknappen. När fotoknappen är avaktiverad kryssas symbolen över. Om du vill återaktivera -knappen trycker du på -knappen igen.



Aktivera/Avaktivera översikt

Markera den här symbolen för att stänga översikten. Om du vill ta fram den igen trycker du på -knappen **3** en gång till.



Ändra tid för automatisk avstängning

Produkten har fabriksinställts för att stängas av automatiskt efter ca 15 minuter när den inte används. Markera den här symbolen och tryck på -knappen **3** för att välja en tid på upp till 8 timmar.









Uppdatera firmware

Markera den här symbolen och tryck på -knappen **3** för att visa den aktuella versionen av produktens fasta programvara och ev. uppdatera den. Om du registrerar vario DIGITAL FHD får du information om tillgängliga uppdateringar av den fasta programvaran.

Gör så här för att uppdatera din firmware:



1. Koppla vario DIGITAL FHD till en PC med bifogade USB-kabel. Kontrollera att SD-kortet sitter i kortplatsen **10**.
2. Koppla på vario DIGITAL FHD. SD-kortets innehåll visas nu som enhet ESCHENBACH på datorn.
3. Gå till den internetadress som angavs i e-brevet om firmwareuppdatering från din PC.
4. Ladda ner firmwareuppdateringen och spara den direkt i enheten, inte i en undermapp.
5. Koppla bort vario DIGITAL FHD från din PC med funktionen "Säker borttagning av maskinvara/Ta ut datamedium." Symbolen finns i operativsystemets aktivitetsfält.

- Öppna inställningsmenyn, markera -symbolen och tryck på -knappen.
- Markera -symbolen och tryck på -knappen. Om du vill avbryta uppdateringen och gå tillbaka till föregående sida markerar du -symbolen och trycker på -knappen.

Den här symbolen visas på displayen under firmwareuppdateringen:



vario DIGITAL FHD stängs av automatiskt när uppdateringen är färdig. **Stäng aldrig av produkten när den fasta programvaran uppdateras och ta absolut inte ut SD-kortet.** Annars kan vario DIGITAL FHD bli helt förstörd. Garantin täcker inte sådana skador!

Med -symbolen och genom att bekräfta med -knappen ③ går du ut ur inställningsmenyn.

USB-anslutning

Med medföljande USB-kabel kan du koppla produktens USB-anslutning ⑨ till USB-anslutningen på en dator. Det SD-kort som sitter i produkten visas som enhet ESCHENBACH på datorn och kan användas för filhantering.

Återställning (Reset)

Om läshjälpedlet inte längre fungerar som det ska enligt den här anvisningen kan det bero på en störning som du själv kan åtgärda genom att återställa läshjälpedlet. Tryck då på RESET-knappen ⑱.

Tekniska data

Displaystorlek:	39,6 cm (15,6") 16:9 Full HD
Kamera:	optisk/digital zoomkamera med AF
Förstoringsområde:	1,3 × - 45 ×
Visningslägen:	Sann färg, kontrastförstärkt, upp till 14 kombinationer av falska färger kan väljas
Kortformat som stöds:	SD, SDHC (max. 32 GB)
Strömförsörjning till laddare:	Primär: 100 V – 240 V ~ 50 – 60 Hz Sekundär: 19 V == 2000 mA
USB-anslutning:	Typ-C (endast för dataöverföring)
Drifttemperatur:	+10°C – +40°C (50°F – 104°F), luftfuktighet: < 80 %
Förvaringstemperatur:	+0°C – +60°C (32°F – 140°F), luftfuktighet: < 80 %
Mått (B × H × D)	378 × 460 × 132 mm
Vikt:	~ 6,3 kg
Belysning:	LED
Strömförbrukning:	~ 16 W
Bilder per sek.:	60 fps
Kontrastförhållande:	1000 : 1

Den här instruktionen finns även på Internet på adress

<http://www.eschenbach-optik.com/>

USB® är ett registrerat varumärke som tillhör USB Implementers Forum, Inc.

Skötsel

- ▶ Stäng av produkten och bryt strömtilförseln innan du rengör den.
- ▶ Rengör bara produkten med en mjuk, torr duk.
- ▶ Använd inte tvällösning som innehåller mjukgörare, alkohol, organiska lösningsmedel eller slipande medel för att rengöra produkten.
- ▶ Rengör inte produkten i ultraljudsbad eller under rinnande vatten.
- ▶ Akta så att produkten inte blir alltför smutsig.
- ▶ När produkten flyttas från ett kallt till ett varmare utrymme kan det bildas kondens på linsen. Vänta i 40 minuter innan du använder produkten för att motverka kondensbildning.

SE

Kassering

- ▶ Den här produkten omfattas av det europeiska WEEE-direktivet gällande avfall av elektriska och elektroniska produkter i dess aktuella version. Släng inte den kasserade produkten i hushållssoporna, utan lämna in den till ett godkänt återvinningsföretag eller till din kommunala avfallsanläggning. Följ de bestämmelser som gäller i ditt land. Kontakta din avfallsanläggning om du har några frågor. Lämna in allt förpackningsmaterial till miljövänlig återvinning.



Garanti

Inom ramarna för de lagstadgade bestämmelserna lämnar vi en garanti som täcker fabrikations- eller materialfel på den produkt som beskrivs här. Vi ansvarar inte och lämnar ingen garanti för skador som är ett resultat av att produkten behandlats på fel sätt, fallit i golvet eller utsatts för stötar. Garantiförmånerna kan endast utnyttjas mot uppvisande av inköpskvitto.

Kjære kunde,

vi gratulerer deg med kjøpet av din Eschenbach vario DIGITAL FHD.

Som markedsleder innen luper og lesehjelpemidler, kan vi hos Eschenbach se tilbake på mange års erfaring som gjenspeiles i kvalitet, håndtering og design av våre produkter.

Firmware-versjon

Denne bruksanvisningen baserer på firmware-versjon «VD16_fw_1.0».

NO

Tiltenkt bruk

Dette elektroniske leseapparatet er utelukkende produsert til forstørrelse og lesning eller betraktning av tekster eller bilder. For å kunne garantere funksjonen, må skjermleseren være stilt opp som beskrevet.

Her dreier det seg om et produkt som skal brukes i hjemlige omgivelser (dette inkluderer også pleiehjem, arbeidsplasser, skoler og andre læresteder).

Før første gangs bruk

Du må ha lest oppmerksomt gjennom denne bruksanvisningen før du tar produktet i bruk. Bare på denne måten kan du lære alle produktets funksjoner å kjenne.

Leveringsomfang

- ▶ vario DIGITAL FHD
- ▶ Strømadapter
- ▶ Strømstøpseladaptere for EU, GB, US, AU
- ▶ USB-kabel (type-C)
- ▶ Mikrofiberklut
- ▶ Bruksanvisning

Sikkerhetsanvisninger

- ▶ **Fare for blanding og personskader: Ikke se inn i lyskildene på apparatusets underside.**
- ▶ **La ikke barn håndtere elektroniske apparater uten oppsyn.**
- ▶ **Fare for kvelning og fare for svelging: Emballasje, folier og emballasjedeler må oppbevares utilgjengelig for barn.**
- NO** ▶ **Klemfare: Når du slår apparatet inn og ut samt når du slår kameraet inn og ut, må du passe på slik at du ikke klemmer fast fingrene.**
- ▶ **Apparatet må stå på et stabilt underlag over hele flaten.**
- ▶ **Pass på at det ikke befinner seg gjenstander på platen når du vil så inn apparatet. Dette kan føre til skader på displayet.**
- ▶ **Beskytt apparatet mot støt eller slag. Behandle apparatet med omhu.**
- ▶ **Utsett aldri apparatet for fuktighet eller væte.**
- ▶ **Beskytt apparatet mot sterk varme og åpen ild. Legg aldri apparatet på varmeovner eller direkte i solen.**
- ▶ **Lagre apparatet aldri på stedet der det er ekstremt varmt, som eksempelvis i en parkert bil.**
- ▶ **Lyskilden som apparatet inneholder må bare skiftes ut av produsenten, dennes kundetjeneste eller en annen kvalifisert person.**
- ▶ **Bruk bare den medleverte strømadapteren og landsspesifikke strømstøpseladapter.**
- ▶ **Sjekk apparatet og strømadapteren inkl. ledning for synlige skader. Ved skader må du øyeblikkelig skille den tilkoblede strømadapteren fra strømmettet. La kvalifisert fagpersonell sjekke produktet før du tar det i bruk igjen.**
- ▶ **Legg strømkabelen slik at det ikke oppstår noen fare for å snuble.**
- ▶ **Laser klasse 1 iht. NEK EN 60825-1:2014.**

- ▶ **Ikke forsøk å åpne apparathuset. Hvis huset åpnes, taper garantien sin gyldighet.**
- ▶ **Før apparatet slås sammen, må det slås av, og strømstøpselet må trekkes ut.**
- ▶ **Bær bare apparatet i sammenslått tilstand og vha. bærehåndtaket.**
- ▶ **Skal kun brukes i husholdninger.**
- ▶ **I medisinske omgivelser må dette apparatet ikke drives sammen med andre livsoppholdende apparatet.**
- ▶ **Gjør også andre personer - særlig barn og personer som ikke er istand til å vurdere disse farene - oppmerksomme på disse farene.**
- ▶ **Enheten er et medisinsk produkt av klasse I og tilsvarer direktiv 93/42 EØF, vedlegg IX, regel 12. Ved bruk av enheten utenfor EU-medlemsstatene må de landsspesifikke forskriftene følges.**

NO

Funksjonselementer

(Illustrasjoner, se utbrettsidene A1 og A2 på venstre og høyre side)

1. Display
2. Vriknapp for å hente kontrastfunksjoner
3. Knapp for å lagre bilder og bekrefte menyvalg
4. Knapp til inn- og utkobling av lesestreken
5. På-/Av-knapp
6. Knapp til åpning av menystyringen
7. Knapp til åpning av oversiktsvisningen
8. Vriknapp til forstørrelse eller reduksjon av zoomfaktoren
9. USB-port
10. SD-spor til kortmodul
11. SD-kort (sett inn kortet som fremstilt)
12. Knapp til bevegelse av menyen oppover
13. Knapp til bevegelse av menyen nedover
14. Sammenleggbar kameradeksel (slått opp i illustrasjonen)
15. Kamera
16. Knapp til bevegelse av menyen mot høyre
17. Knapp til bevegelse av menyen mot venstre
18. RESET-knapp til tilbakestilling av apparatet
19. Monitorarm til innstilling av displayets høyde og tiltevingelen
20. Basisarm til å slå opp apparatet med
21. Ladekontroll-LED
22. Tilkobling for strømadapter
23. Bærehåndtak
24. Bunnplate
25. Avstandsmåler

Grunnbetjening

Still apparatet på bunnplaten ②④. Slå opp basisarmen ②① til apparatet til den har smekket i lås (se illustrasjonen). Kameraet ⑮ er utstyrt med et deksel ⑭. Åpne kameradekselet og still det i posisjon som vist (se illustrasjon utbrett-side A1 og A2). Hvis symbolet  vises, er kameradekselet ikke åpnet.

Still inn den ønskede displayhøyden og tiltevkelen via leddet ⑰.

Koble det passende apparatstøpselet til strømadapteren. Forbind den tilhørende kablen med tilkoblingen for strømadapteren ②②. Stikk deretter nettdelen i stikkontakten. Mens apparatet forsynes med strøm, lyser ladekontroll-LED ②①.

For å folde inn apparatet, må displayet beveges bakover og ned. Slå deretter apparatet sammen og lukk kameradekselet (se illustrasjon). Deretter slår du basisarmen ned.

Inn-/utkobling av apparatet

Trykk på På-/Av-knappen ⑤. Etter noen få sekunder vises kamerabildet på displayet ①. Symboler viser raskt den aktuelle status, eksempelvis forstørrelsesfaktor og innstilling av lysstyrken.

For å slå av, holder du På-/Av-knappen ⑤ trykket i ett sekund. De aktuelle innstillingene lagres.

Lese med apparatet

Still apparatet på bunnplaten ②④ under kameraet ⑮.

I unntakstilfeller kan det være formålstjenlig å legge synsfeltet til det øverste området på bunnplaten. For å gjøre dette, kan du svinge kameraet bakover, utover rasterposisjonen. Det er også mulig å bevege kameraet fremover, f.eks. for å utføre hobbyarbeid.



NO

Tilpasning av forstørrelsen

For å øke forstørrelsen, vrir du dreieknappen ⑧ medurs når live-bildet vises. For å redusere forstørrelsen, vrir du dreieknappen ⑧ moturs.

Den til enhver tid innstilte forstørrelsesfaktoren vises kort.

Oversiktsfunksjon

Hvis du ønsker å få en oversikt over det du leser, må du trykke på -knappen ⑦.



NO

Forstørrelsen endres til 1,3x. Hvis du trykker på -knappen igjen blir den tidligere innstilte forstørrelsen valgt igjen.

Inn-/utkobling av leselinje/-strek

Trykk på ④ knappen for å slå på lesestrekken. Trykk på knappen en gang til for å fjerne streken igjen.

Knappenes spesialfunksjoner

- ▶ Hold -knappen ③ trykket for å ente opp fotoalbumet.
- ▶ Hold  knappen ⑦ trykket for å slå av autofokusfunksjonen (se også kapittel «Deaktivere/aktivere autofokus» på side 39).
- ▶ Hold lesestrekknappen ④ trykket for å endre belysningens styrke (se kapittel «Stille inn belysning av lestoffet» på side 43).

Falsk fargefremstilling



For å vise kamerabildet i falske farger til kontrastforsterkning, vri dreieknappen ② inntil den ønskede falskfargefremstillingen vises. Ved levering er de falske fargene sort-hvitt og hvitt-sort forhåndsinnstilt. For å tilpasse falskfargefremstillingen, hent opp menyen «Tilpasning av falskfargene» (se side 43).

Lagre live-bilde som fil

Trykk kort på -knappen ③ for å vise det aktuelle kamerabildet som fil på det innsatte SD-kortet og vise det på displayet som fast bilde. Også i dette bildet kan du endre forstørrelsesfaktoren som allerede forklart. Med pilknappene ⑫ + ⑬ kan du forskyve

det forstørrede bildeutsnittet vertikalt, og med pilknappene 16 + 17 kan de forskyves horisontalt. Trykk en gang til kort på fotoknappen for å gå tilbake til live-bildevisning.

Deaktivere/aktivere autofokus

Hold  7 knappen trykket for å deaktivere autofokusfunksjonen. Dette er eksempelvis til god hjelp når du skal skrive under apparatet, da på denne måten fokuset forblir på lesestoffet. Når det trykkes på  knappen igjen, aktiveres autofokus igjen. Når apparatet slås av, aktiveres autofokus igjen.

NO

Hente opp hovedmenyen

Trykk på MENY-knappen 6 for å hente opp menyen:

10:36
14.05.2019

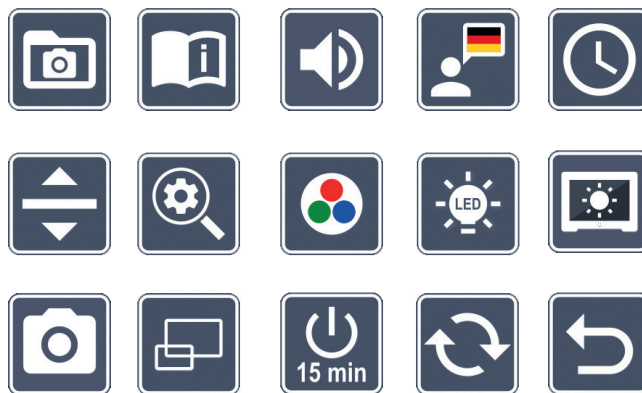

Med dreieknappene 2 + 8 samt med pilknappene 12, 13, 16, 17 kan du velge de enkelte symbolene. Symbolet for den til enhver tid markerte funksjonen vises litt større og i farge. For å aktivere den til enhver tid valgte funksjonen, trykk på -knappen 3.

De enkelte menypunktene blir også gjengitt akustisk. Gjengivelsen kan deaktiveres ved å endre på lydstyrken. Da trykker du på -symbolet flere ganger til -symbolet vises.

Du kan når som helst avslutte innstillingsmenyen ved å trykke på MENY-nappen 6.



Administrere bildefiler på SD-kortet

Marker dette symbolet og trykk på -knappen for å hente opp bildefiler fra SD-kortet.

Følgende meny vises:



NO

Midt under vises bildefilen som er valgt for øyeblikket. Til venstre vises den forrige, til høyre neste.

Marker de enkelte symbolene ved hjelp av de to dreieknappene ② + ⑧ som har følgende funksjoner:



- velg det forrige bildet



- velg det neste bildet



- velge ut eller velge bort det aktuelle bildet som vises i midten som favoritt.

Tips: Bildet som er valgt ut som favoritt markeres med en gul ramme og vises som første bilde når fotoalbumet hentes opp. Det kan til enhver tid bare være valgt ut ett bilde som favoritt.



- slett det valgte bildet fra SD-kortet









- ett nivå tilbake

Symbolet for den til enhver tid markerte funksjonen vises litt større og i farge. For å aktivere den til enhver tid valgte funksjonen, trykk på -knappen ③.





For å vise bildefilen som fremstilles i midten over hele displayet, trykk på  knappen ⑦. Ved hjelp av dreieknappen ⑧ kan du stille inn ønsket zoomfaktor. Med de venstre pilknappene ⑩ + ⑪ kan du forskyve et innzoomet bildeutsnitt vertikalt, og med de høyre pilknappene ⑫ + ⑬ kan de forskyves horisontalt på displayet.

Slette bildefiler

For å slette den valgte bildefilen fra SD-kortet, marker slette-symbolet  og bekreft med -taknappene ③. Nede til høyre på skjermen vises nå bekreftelse-symbolet  og til venstre avbryt-symbolet . Ved hjelp av dreieknappene ② + ⑧ kan du velge ut  eller . Det til enhver tid valgte symbolet fremstilles litt større. Trykk på -knappen for å utføre den valgte funksjonen.



Hente opp kortveiledningen

Velg nasjonalflagget som fremstiller språket du ønsker. Trykk på -knappen for å endre språket. Med  /  kan du bla frem og tilbake i forhåndsvisningen av sidene. Betjeningen er analog til betraktningen av bildene fra SD-kortet. For å forlate helbildemodus, trykk på  knappen ⑦.



Tilpasning av lydstyrken

Den aktuelle innstillingen av lydstyrken vises. Marker dette symbolet og trykk på -knappen ③ for å velge ut de følgende innstillingene:



- svært liten lydstyrke



- liten lydstyrke



- middels lydstyrke





- høy lydstyrke



- mute



Velge ut språk til språkutgaven

Marker dette symbolet og trykk på -knappen ③ for å velge ut den følgende språkutgaven: Symbolet for den aktuelle innstillingen av språkutgaven vises. Eller velg  eller  for å få en bekreftelse vha. en signaltone.

Mens språkfilen lastes opp, vises  symbolet.



Still inn dato og klokkeslett

Klokkeslettet vises i menyen når det har blitt innstilt. Marker dette symbolet og trykk på -knappen **3** for å stille inn klokkeslettet. Marker -symbolet for ved hjelp av -knappen **3** å øke antall gult fremstilte parametere. Marker symbolet for ved hjelp av -knappen **3** å redusere antall hvitt markerte parametere. Marker symbolet og trykk på -knappen **3**, for å velge neste parameter for innstilling. Marker «24H» og trykk på -knappen **3** for å skifte fra 24-timers visning til 12 -timers visning (som er vanlig i engelskspråklige land) eller omvendt.

Som standard er datoformatet som er vanlig i EU, stilt inn. Marker EU og endre ved behov datoformatet via / -symbolene.



Stille inn lekestrek/leselinje

Marker dette symbolet og trykk på -knappen **3** for å stille inn detaljene for lekestrek (understreking) eller leselinje (marker hele linjen) vhdva. de følgende symbolene:



- Forskyve lekestrekens posisjon oppover eller forstørre leselinjen



- Forskyve lekestreken nedover eller forminske leselinjen



- Slå av eller på lekestrek/leselinje



- Omkobling fra «rød lekestrek» eller «leselinje»



- Omkobling horisontal/vertikal lekestrek/-linje

Alternativt kan du også endre posisjonen «Lekestrek» eller «Leselinje» via piltastene **12** og **13**.



Tilpasning av maksimal forstørrelse

Marker symbolet for forstørrelsesfaktoren som maksimalt skal være tilgjengelig.



Tilpasning av falskfargene

Marker dette symbolet for deretter å velge ut falskfargekombinasjonene som skal være tilgjengelige med -knappen **3**. Som standard er sort-hvitt og hvitt-sort (invertert) aktivert. De ikke aktiverte kombinasjonene vises gjennomkrysset.

Marker de ønskede kombinasjonene ved og endre status med -knappen **3**.



Stille inn belysning av lesestoffet

Marker dette symbolet og trykk på -knappen **3**, for å stille inn belysning av lesestoffet ved hjelp av følgende symboler:



- ingen LED-belysning



- LED-ene lyser med halv effekt



- LED-ene lyser med full effekt



- Slå LED-spots på bildeskjermen på eller av

Bekreft ønsket belysning med -knappen **3**.



Stille inn lysstyrke på displayet

Marker dette symbolet og trykk på -knappen **3**, for å stille inn lysstyrken på displayet ved hjelp av følgende symboler:



- Lysstyrke display = 50 %



- Lysstyrke display = 75 %



- Lysstyrke display = 100 %

NO



Slå foto-knapp av og på

Marker dette symbolet og trykk på -knappen ③ for å slå fotofunksjonen på eller av. Når fotoknappen er slått av, fremstilles symbolet gjennomkrysset. Ønsker du å slå av -knappen, må du trykke på -knappen igjen.



Slå oversiktsvisning på/av

Marker dette symbolet for å slå av funksjonen oversiktsvisning. Ønsker du å slå av oversiktsvisningen igjen, trykker du på -knappen ③ igjen.



Stille om tidsutkoblingen

Som fabrikkinnstilling slår apparatet seg automatisk av etter ca. 15 minutter hvis det ikke blir brukt. Marker dette symbolet og trykk på -knappen ③ for å utvide dette tidsrommet til ca. 8 timer.



Oppdatere firmware

Marker dette symbolet og trykk på -knappen ③ for å vise den aktuelle firmware-versjonen på apparatet og eventuelt oppdatere. Når du registrerer din vario DIGITAL FHD, får du informasjon om tilgjengelige firmware-oppdateringer.

Når firmworen skal oppdateres, gå frem på følgende måte:



1. Koble vario DIGITAL FHD til en PC ved hjelp av den medfølgende USB-kabelen. Pass da på at SD-kortet er satt inn i kortsporet ⑩.
2. Slå på din vario DIGITAL FHD. Innholdet på SD-kortet vises nå på PC-en som disken «ESCHENBACH».
3. Åpne ved hjelp av PC-en nettadressen som du har fått i e-posten om firmware-oppdatering.
4. Last ned firmware-oppdateringen og lagre den direkte på disken - ikke i en undermappe på disken.
5. Koble Vario DIGITAL FHD fra PC-en med funksjonene «Sikker fjerning og» og «støt ut medier», hvis symbol du finner i som du finner i operativsystemets oppgavelinje.

6. Åpne innstillingsmenyen, marker  symbolet og trykk på -knappen.
 7. Marker  symbolet og trykk på -knappen. For å avbryte oppdateringen og for å gå tilbake til forrige side, marker -symbolet og trykk på -knappen.
- Mens firmworen oppdateres, vises dette ikonet på displayet:



Etter vellykket oppdatering slår din vario DIGITAL FHD seg automatisk av. **Slå aldri av apparatet og ta aldri ut SD-kortet av apparatet under oppdateringen av firmworen.** Ellers kan din vario DIGITAL FHD få uopprettelig skade. Slike skader dekkes ikke av garantien!

NO

Ved hjelp av  symbolet og bekreftelse med -knappen **3** forlater du innstillingsmenyen.

USB-tilkobling

Med den medfølgende USB-kabelen kan apparatet kobles til USB-inngangen på en PC via USB-porten **9**. SD-kortet i apparatet vises da på PC-en som en diskdrive med navnet «ESCHENBACH» for ulike filoperasjoner.

Reset

Hvis apparatet ikke lenger fungerer som beskrevet i denne anvisningen, foreligger det muligens en feil som du selv kan rette opp ved å tilbakestille apparatet. Trykk da på RESET knappen **18**.

Tekniske spesifikasjoner

Displaystørrelse:	39,6 cm (15,6") 16:9 Full-HD
Kamera:	optisk/digitalt zoomkamera med AF
Forstørrelsesområde:	1,3 × - 45 ×
Fremstillingsmodus:	Sann farge, kontrastforsterket, opp til 14 kombinasjoner av falske farger kan velges
NO Kortformater som understøttes:	SD, SDHC (maks. 32 GB)
Strømforsyning lader:	Primær: 100 V – 240 V ~ 50 – 60 Hz Sekundær: 19 V = 2000 mA
USB-port:	type-C (bare til dataoverføring)
Driftstemperaturområde:	+10 °C – +40 °C (50 °F – 104 °F), luftfuktighet: < 80 %
Lagertemperaturområde:	+0 °C – +60 °C (32 °F – 140 °F), luftfuktighet: < 80 %
Dimensjoner (B × H × D)	378 × 460 × 132 mm
Vekt:	~ 6,3 kg
Belysning:	LED
Strømforbruk:	~ 16 W
Bilder per sekund:	60 fps
Kontrastforhold:	1000 : 1

Denne bruksanvisningen finnes også på internett under <http://www.eschenbach-optik.com/>

USB® er et registrert varemerke for USB Implementers Forum, Inc.

Vedlikeholdshenvisninger

- ▶ Slå apparatet av og skill det fra nettstrømmen før du rengjør det.
- ▶ Rengjør apparatet kun ved hjelp av en ren, myk klut.
- ▶ Det må aldri brukes såpeløsninger som inneholder mykningsmidler, ingen alkoholholdige eller organiske løsemidler og ingen skurende rengjøringsmidler til rengjøring av apparatet.
- ▶ Rengjør ikke apparatet i ultralydbad eller under rennende vann.
- ▶ Beskytt apparatet mot sterk forurensning.
- ▶ Når apparatet flyttes fra kalde til varme rom, kan det danne seg kondensvann, som da dugger på linsen. Vent med igangsettingen til det har gått 40 minutter for å unngå kondensatdugg.

NO

Avfallsbehandling

- ▶ Dette produktet er underlagt det europeiske WEEE-direktivet om avfallsbehandling av elektrisk og elektronisk utstyr i sin til enhver tid gjeldende utgave. Få produktet eller deler av produktet avfallsbehandlet via et godkjent avfallsbehandlingsforetak eller via kommunal renovasjon. Til enhver tid må forskriftene som gjelder i ditt land overholdes. Dersom du er i tvil, så ta kontakt med den kommunale renovasjonsavdelingen som er ansvarlig for deg. Lever alt emballasjematerial inn til resirkulering.



Garanti

Innenfor rammen av de lovfestede bestemmelsene garanterer vi for funksjonen til produktet som er beskrevet i denne bruksanvisningen når det gjelder oppståtte mangler som kan føres tilbake til fabrikkasjonsfeil eller materialfeil. Vi yter ingen garanti for skader som oppstår grunnet ufagmessig håndtering eller skader fra fall eller støt. Garanti gis kun ved fremvisning av kvittering.

NO

Hyvä asiakas,

onnittelemme sinua Eschenbach vario DIGITAL FHD -lukulaitteen ostosta.

Suurennuslasien ja suurentavien lukulaitteiden markkinajohtajana meillä Eschenbachilla on pitkäaikainen kokemus, joka näkyy tuotteittemme laadussa, toiminnassa ja muotoilussa.

Laitteisto-ohjelmistoversio

Tämä ohje perustuu laitteisto-ohjelmistoversioon "VD16_fw_1.0".

Määräystenmukainen käyttö

Tämä elektroninen lukulaite on tarkoitettu ainoastaan tekstien tai kuvien suurentamiseen ja lukemiseen tai katseluun. Toiminnan takaamiseksi kuvaruutulukulaite on pystytettävä kuvatulla tavalla.

Tässä on kyse tuotteesta, jota käytetään kodin kaltaisessa ympäristössä (mukaan luetaan myös hoitokodit, työpaikat, koulut ja muut oppilaitokset).

Ennen ensimmäistä käyttöönottoa

Lue tämä ohje huolella läpi ennen ensimmäistä käyttöönottoa. Vain näin voit oppia tuntemaan laitteen kaikki toiminnot.

Toimituslaajuus

- ▶ vario DIGITAL FHD
- ▶ Verkkoadapteri
- ▶ Verkkopistokeadapteri EU, GB, US, AU
- ▶ USB-kaapeli (tyyppi-C)
- ▶ Mikrokuituliina
- ▶ Käyttöohje

Turvaohjeet

- ▶ Häikäistymis- ja loukkaantumisvaara: Älä katso laitteen alla oleviin valonlähteisiin.
- ▶ Älä anna lasten käsitellä sähkölaitteita ilman valvontaa.
- ▶ Tukehtumisvaara ja nielemisen vaara: Pidä pakkaus, muovit ja pakkauksen osat poissa lasten ulottuvilta.
- ▶ Tarttumisvaara: Varmista laitetta ja kameraa kokoon ja auki käännettäessä, etteivät sormesi jää väliin.
- ▶ Laitteen on seistävä täysialaisesti vakaalla alustalla.
- ▶ Varmista, ettet jätä levyille mitään esineitä, kun haluat kääntää laitteen kokoon. Tämä voi johtaa näytön vaurioihin.
- ▶ Suojaa laitetta iskuilta. Käsittele laitetta huolellisesti.
- ▶ Älä koskaan altista laitetta kosteudelle tai märälle.
- ▶ Suojaa laitetta liialliselta lämmöltä ja avotulelta. Älä koskaan aseta laitetta lämpöpatterin päälle tai suoraan auringonpaisteeseen.
- ▶ Älä varastoi laitetta ylettömän kuumissa paikoissa, kuten esimerkiksi pysäköidyssä autossa.
- ▶ Ainoastaan valmistaja, tämän asiakashuolto tai muu pätevä henkilö saa vaihtaa laitteessa olevan valonlähteen.
- ▶ Käytä vain mukana toimitettua verkkoadapteria ja maakohtaista verkkopistokeadapteria.
- ▶ Tarkasta laite sekä verkkoadapteri ja kaapeli näkyvien vaurioiden varalta. Jos havaitset vaurioita, irrota liitetty verkkoadapteri välittömästi sähköverkosta. Anna pätevän ammattihenkilöstön tarkistaa tuote, ennen kuin otat sen uudelleen käyttöön.
- ▶ Vedä verkkokaapeli niin, ettei synny kompastusvaaraa.
- ▶ Laser luokka 1 standardin EN 60825-1:2014 mukaisesti.

- ▶ **Älä koskaan avaa laitekoteloa. Avaaminen mitätöi takuun.**
- ▶ **Ennen kokoon kääntämistä laite on sammutettava ja verkkopistoke irrotettava.**
- ▶ **Kanna laitetta ainoastaan kokoon taitettuna siihen tarkoitettuun kantokahvasta.**
- ▶ **Vain kotitalouskäyttöön.**
- ▶ **Lääkintäympäristössä tätä laitetta ei saa käyttää yhdessä muiden, elämää ylläpitävien laitteiden kanssa.**
- ▶ **Tiedota näistä vaaroista myös muille henkilöille, erityisesti lapsille sekä henkilöille, jotka eivät osaa arvioida näitä vaaroja.**
- ▶ **Laite on I luokan lääkinällinen laite ja vastaa direktiivin 93/42/ETY, liitteen IX, sääntöä 12. Jos laitetta käytetään EU-jäsenmaiden ulkopuolella, on otettava huomioon maakohtaiset säädökset.**

Toimintoelementit

(Kuvat, katso kääntösivut A1 ja A2 vasemmalla ja oikealla)

1. Näyttö
2. Kiertopainike kontrastitoimintojen kutsumiseen
3. Valokuva-painike kuvien tallentamiseen ja valikkovalintojen vahvistamiseen
4. Painike lukuviivan kytkemiseksi päälle ja pois
5. Virtapainike
6. Painike valikko-ohjauksen avaamiseen
7. Painike yleiskuvanäyttöä varten
8. Kiertopainike zoomauskertoimen suurentamiseen tai pienentämiseen
9. USB-liitäntä
10. SD-muistikorttiaukko
11. SD-muistikortti (muistikortti asetetaan esitetyllä tavalla)
12. Painike valikossa ylöspäin liikkumiseen
13. Painike valikossa alaspäin liikkumiseen
14. Käännettävä kamerasuojus (kuvassa auki käännettynä)
15. Kamera
16. Painike valikossa oikealle liikkumiseen
17. Painike valikossa vasemmalle liikkumiseen
18. RESET-painike laitteen nollaamiseen
19. Monitorivarsi näytön korkeuden ja kallistuskulman säätämiseen
20. Perusvarsi laitteen aukikäntöä varten
21. Latauksen LED-merkkivalo
22. Liitäntä verkkoadapterille
23. Kantokahva
24. Pohjalevy
25. Etäisyysmittari

Peruskäyttö

Aseta laite pohjalevyille **24**. Käännä laitteen perusvarsi **20** auki, kunnes se lukittuu paikoilleen (katso kuva). Kamera **15** on varustettu suojuksella **14**. Avaa kameran suojus ja saata se sille tarkoitettuun asentoon (katso kuva kääntösivu A1 ja A2). Jos näyttöön tulee symboli , kameran suojusta ei ole avattu.



Säädä nivelellä **19** haluamasi näyttökorkeus ja kallistuskulma.

Liitä sopiva laitepistoke verkkoadapteriin. Liitä sen kaapeli verkkoadapterin **22** liitäntään. Pistä sitten verkkolaite pistorasiaan. Kun laitetta syötetään sähköllä, latauksen merkkivalo **21** palaa.

Käännä laite sisään liikuttamalla näyttöä taaksepäin ja alaspäin. Käännä sitten kamera sisään ja sulje kameran suojus (katso kuva). Käännä lopuksi perusvarsi alas.

Kytkeminen päälle / pois päältä

Paina virtapainiketta **5**. Muutaman minuutin kuluttua näyttöön **1** tulee kameran kuva. Symbolit näyttävät lyhyesti ajankohtaisen tilan esim. suurennuskertoimen ja kirkkausasetuksen.

Sammuta laite pitämällä virtapainiketta **5** sekunnin ajan painettuna. Ajankohtaiset asetukset tallennetaan.

Laitteella lukeminen

Kytke laite päälle ja aseta luettava kohde pohjalevyille **24** kameran **15** alapuolelle.

Poikkeustapauksissa voi olla järkevää siirtää näkökenttä pohjalevyn yläalueelle. Sitä varten voidaan kameraa kääntää lukituskohdan yli taaksepäin. Samoin kameraa voidaan liikuttaa eteenpäin esim. askartelutöitä varten.

Suurennuksen sovittaminen

Lisää suurennusta kiertämällä Live-kuvan näytön kiertopainiketta ⑧ myötäpäivään. Vähennä suurennusta kiertämällä kiertopainiketta ⑧ vastapäivään.

Kulloinkin asetettu suurennuskerroin näytetään lyhyesti.

Yleisnäyttötoiminto

Jos haluat saada yleiskuvan luettavasta kohteesta, paina silloin -painiketta ⑦.



Suurennokseksi muuttuu 1,3x. Painaessasi -painiketta uudelleen valitaan aikaisemmin asetettu suurennos jälleen.

FI

Lukuviivan/-rivin kytkeminen päälle / pois päältä

Kytke lukuviiva päälle painamalla painiketta ④. Paina painiketta uudelleen, kun haluat poistaa viivaimen näytöstä.

Painikkeiden erikoistoiminnot

- ▶ Pidä -painiketta ③ painettuna kutsuaksesi esiin valokuva-albumin.
- ▶ Pidä -painiketta ⑦ painettuna sammuttaaksesi autofokustoiminnon (katso myös luku "Autofokuksen ottaminen käytöstä/käyttöön" sivulla 55).
- ▶ Pidä lukuviivapainiketta ④ painettuna muuttaaksesi valaistuksen voimakkuutta (katso luku "Lukuvalon säätäminen" sivulla 59).

Väärävärinäyttö



Jos haluat näyttää kamerakuvan vääräväreissä kontrastin lisäämiseksi, kierrä kiertopainiketta ②, kunnes haluttu väärävärinäyttö näytetään. Toimitustilassa esiasetettuina vääräväreinä ovat musta/valkoinen ja valkoinen/musta. Sovita väärävärinäyttöä kutsumalla esiin valikko "Vääräväreiden sovittaminen" (katso sivu 59).

Livekuvan tallentaminen tiedostoksi

Paina lyhyesti -painiketta ③, jos haluat tallentaa ajankohtaisen kamerakuvan tiedostoksi asetetulle SD-muistikortille ja näyttää sen näytössä pysäytyskuvana. Myös tässä näytössä voidaan suurennuskerrointa muuttaa aikaisemmin kuvatulla tavalla. Nuolipai-

nikkeilla 12 + 13 voidaan suurennettua kuva-alueita voidaan siirtää pystysuunnassa ja nuolipainikkeilla 16 + 17 vaakasuunnassa. Paina Valokuva-painiketta lyhyesti uudelleen palataksesi takaisin livekuvanäyttöön.

Autofokuksen ottaminen käytöstä/käyttöön

Pidä -painiketta 7 painettuna ottaaksesi autofokustoiminnon käytöstä. Tämä on avuksi esim. laitteen alla kirjoitettaessa, koska tällöin fokus pysyy luettavassa kohteessa. Jos -painiketta painetaan uudelleen, autofokus otetaan jälleen käyttöön. Jos laite sammutetaan, autofokus otetaan jälleen käyttöön.



Päävalikon avaaminen

Avaa valikko painamalla MENU-painiketta 6:

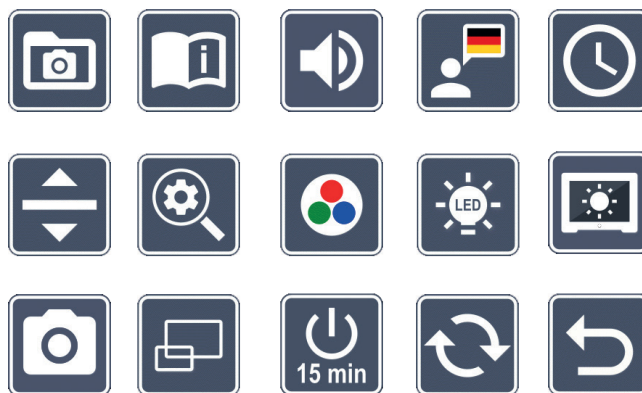
10:36
14.05.2019



Voit ohjata yksittäisiä symboleja kiertopainikkeilla 2 + 8 sekä nuolipainikkeilla 12, 13, 16, 17. Kulloinkin merkittävä toiminto vastaava symboli esitetään hieman suurempana ja värillisenä. Aktivoi kulloinkin valittu toiminto painamalla -painiketta 3.

Yksittäiset valikkokohdat toistetaan myös akustisesti. Toisto voidaan myös ottaa käytöstä äänenvoimakkuutta muuttamalla. Paina tätä varten -symbolia useamman kerran, kunnes -symboli tulee näyttöön.

Voit sulkea asetusvalikon koska tahansa painamalla MENU-painiketta 6.



SD-muistikortilla olevien kuvatiedostojen hallinnoiminen

Valitse tämä symboli ja paina -painiketta kutsuaksesi esiin kuvatiedostot SD-muistikortilta. Näytölle ilmestyy seuraava valikko:



Keskellä sen yläpuolella näytetään parhaillaan valittu kuvatiedosto. Vasemmalla puolella on valittua kuvatiedostoa edeltävä, oikealla puolella sitä seuraava kuvatiedosto.

FI

Molemmilla kiertopainikkeilla **2** + **8** voidaan merkitä yksittäiset symbolit, joilla on seuraavat toiminnot:



- valitse edellinen kuva



- valitse seuraava kuva



- valitse ajankohtainen, keskellä näkyvä kuva suosikiksi tai poista se suosikeista.

Vinkki: Suosikiksi valittu kuva on merkitty keltaisella kehyksellä ja se näytetään ensimmäisenä valokuva-albumia avattaessa. Suosikiksi voi olla valittuna ainoastaan *yksi* kuva kerrallaan.



- poista valittu kuva SD-muistikortilta









- yksi taso taaksepäin

Kulloinkin merkittyä toimintoa vastaava symboli esitetään hieman suurempana ja värillisenä. Aktivoi kulloinkin valittu toiminto painamalla -painiketta **3**.





Jos haluat näyttää keskellä näkyvän kuvatiedoston koko näytöllä, paina -painiketta **7**. Kiertopainikkeella **8** voidaan asettaa haluttu suurennuskerroin. Suurennettua kuva- aluetta voidaan siirtää vasemmilla nuolipainikkeilla **16** + **17** pystysuunnassa ja oikeanpuoleisilla painikkeilla **12** + **13** vaakasuunnassa.

Kuvatiedostojen poistaminen

Poista valittu kuvatiedosto SD-muistikortilla valitsemalla Poista-symboli  ja vahvistamalla se -painikkeella ③. Nyt näytön oikeaan alareunaan ilmestyy vahvistussymboli  ja vasemmalle keskeytyssymboli . Kiertopainikkeilla ② + ⑧ voidaan valita  tai . Kulloinkin valittu symboli esitetään hieman suurempana. Suorita valittu toiminto painamalla -painiketta.



Pikaohjeen avaaminen

Valitse sen maan lippu, joka esittää toivomaasi kieltä. Muuta kieltä painamalla -painiketta. Painikkeilla  /  voidaan selata sivun esikatselua eteen- ja taaksepäin. Käyttö tapahtuu samalla tavalla kuin kuvien tarkastelu SD-muistikortilta. Poistu täyskuvatilasta painamalla -painiketta ⑦.



Äänenvoimakkuuden sovittaminen

Äänenvoimakkuuden vallitseva asetus näytetään. Valitse tämä symboli ja paina -painiketta ③ valitaksesi seuraavat asetukset:



- erittäin alhainen äänenvoimakkuus



- alhainen äänenvoimakkuus



- keskitasoinen äänenvoimakkuus





- suuri äänenvoimakkuus



- äänetön



Kielen valitseminen puhetoistoa varten

Valitse tämä symboli ja paina -painiketta ③ valitaksesi kielen puhetoistoa varten. Puhetoiston ajankohtaisen asetuksen symboli näytetään. Tai valitse  /  kuullaksesi vahvistuksen merkkiäänän.

Kielitiedoston latauksen aikana näkyy -symboli.



Päivämäärän ja kellonajan asettaminen

Kellonaika näytetään valikossa vasta sen jälkeen, kun se on asetettu. Valitse sitä varten tämä symboli ja paina -painiketta kellonajan asettamista varten. Valitse symboli ja nosta keltaisella esitetyn parametrin lukua -painikkeella . Valitse symboli ja laske valkoisella esitetyn parametrin lukua painikkeella . Valitse symboli ja paina painiketta valitaksesi seuraavan asetettavan parametrin.

Valitse "24H" ja paina painiketta , jos haluat siirtyä 24-tunnin näytöstä englanninkielisillä alueilla yleiseen 12-tunnin näyttöön tai päinvastoin.

Vakiona on asetettu EU:ssa yleinen päiväysmuoto. Valitse EU ja muuta tarvittaessa päiväyksen muotoa / -symboleilla.

FI



Lukuviivan / luettavan rivin säätäminen

Valitse tämä symboli ja paina painiketta asettaaksesi lukuviivan tai luettavan rivin yksityiskohdat seuraavan symbolin avulla:



- Siirrä lukuviivaa ylöspäin tai suurennä luettavaa riviä



- Siirrä lukuviivaa alaspäin tai pienennä luettavaa riviä



- Lukuviivan / luettavan rivin ottaminen käyttöön/poistaminen käytöstä



- vaihto valintojen 'punainen lukuviiva' ja 'luettava rivi' välillä



- Vaihto vaakasuoran/pystysuoran lukuviivan / luettavan rivin välillä

Vaihtoehtoisesti voit muuttaa "lukuviivan" tai "luettavan rivin" sijaintia myös nuolipainikkeilla ja .



Maksimaalisen suurennuksen sovittaminen

Valitse symboli sille suurennuskertoimelle, jonka tulisi olla korkeintaan käytettävissä.



Väärävärien sovittaminen

Valitse tämä symboli ja valitse sen jälkeen painikkeella  **3** ne väriväriyhdistelmät, joiden halutaan olevan käytettävissä. Vakiona aktivoituina ovat musta-valkoesitys ja käänteisväritykset. Aktivoimattomat yhdistelmät merkitään ylipyyhittynä.

Valitse haluamasi yhdistelmät ja muuta niiden tilaa -painikkeella **3**.



Lukuvalon säätäminen

Valitse tämä symboli ja paina painiketta  **3**, jos haluat säätää lukuvaloa seuraavilla symboleilla:



- ei LED-valaistusta



- LEDit palavat puolella teholla



- LEDit palavat täydellä teholla



- kuvaruudun LED-spottien kytkeminen päälle tai pois päältä

Vahvista haluamasi valaistus painikkeella  **3**.



Näytön kirkkauden sovittaminen

Valitse tämä symboli ja paina painiketta  **3**, jos haluat säätää näytön kirkkautta seuraavilla symboleilla:



- Näytön kirkkaus = 50 %





- Näytön kirkkaus = 75 %



- Näytön kirkkaus = 100 %



Valokuva-painikkeen kytkeminen päälle/pois päältä

Valitse tämä symboli kytkeäksesi painikkeen  ③ valokuvatoiminnon päälle tai pois päältä. Jos Valokuva-painike on kytketty pois päältä, symboli esitetään ylipyyhittyinä. Jos haluat kytkeä -painikkeen päälle, paina -painiketta uudelleen.



Yleiskuvan kytkeminen päälle / pois päältä

Valitse tämä symboli kytkeäksesi yleiskuvatoiminnon pois päältä. Jos haluat kytkeä yleiskuvanäytön jälleen päälle, paina vielä kerran -painiketta ③.

FI



Aikasammutuksen muuttaminen

Tehtaalta lähdettäessä laite sammuu n. 15 minuutin kuluttua automaattisesti, jos sitä ei käytetä. Valitse tämä symboli ja paina -painiketta ③ venyttääksesi tätä aikaväliä n. 8 tuntiin.









Laitteisto-ohjelmiston päivittäminen

Valitse tämä symboli ja paina -painiketta ③ näyttääksesi laitteen ajankohtaisen laitteisto-ohjelmiston version ja päivittääksesi sen tarvittaessa. Kun rekisteröit vario DIGITAL FHD -lukulaitteesi, saat tietoa laitteisto-ohjelmiston päivityksistä.

Päivitä laitteisto-ohjelmisto seuraavasti:

1. Liitä vario DIGITAL FHD mukana tulevalla USB-kaapelilla tietokoneeseen. Varmista, että SD-muistikortti on korttipaikassa ⑩.
2. Kytke vario DIGITAL FHD päälle. SD-muistikortin sisältö näkyy nyt tietokoneella levyasemana "ESCHENBACH".
3. Avaa liitetyllä tietokoneella sinulle sähköpostitse ilmoitettu verkko-osoite laitteisto-ohjelmiston päivittämistä varten.
4. Lataa laitteisto-ohjelmiston päivitys ja tallenna se suoraan levyasemalle, älä levyaseman alakansioon.
5. Irrota vario DIGITAL FHD tietokoneesta toiminnolla "Poista laite turvallisesti", jonka symboli löytyy käyttöjärjestelmän tehtäväpalkista.

6. Avaa asetusvalikko, valitse symboli  ja paina painiketta .
7. Valitse symboli  ja paina painiketta . Keskeytä päivitys ja palaa edelliselle sivulle valitsemalla symboli  ja painamalla painiketta .

Laitteisto-ohjelmiston päivityksen aikana näytössä näkyy tämä kuvake:



Onnistuneen päivityksen jälkeen vario DIGITAL FHD kytkeytyy automaattisesti pois päältä. **Älä missään nimessä sammuta laitetta laitteisto-ohjelmiston päivityksen aikana tai poista SD-muistikorttia laitteesta.** Muuten vario DIGITAL FHD voi vaurioitua korjauskelvottomaksi. Takuu ei korvaa tällaisia vahinkoja!

Symbolilla  ja vahvistamalla painikkeella  **3** poistutaan asetusvalikosta.

FI

USB-liitäntä

Mukana tulevalla USB-kaapelilla voit liittää laitteen sen USB-liitäntään **9** kautta tietokoneen USB-liitäntään. Laitteeseen asetettu SD-muistikortti löytyy silloin tietokoneelta levyasemana "ESCHENBACH" ja on käytettävissä tiedostotoiminnoille.

Nollaus

Jos laite ei enää toimi käyttöohjeen mukaisesti, kyseessä on mahdollisesti häiriö, joka voidaan korjata laitteen nollauksella. Paina silloin RESET-painiketta **18**.

Tekniset tiedot

Näytön koko:	39,6 cm (15,6") 16:9 Full-HD
Kamera:	optinen/digitaalinen zoomkamera, jossa AF
Suurennusalue:	1,3 × - 45 ×
Esitystapa:	Tosiväri, vahvistettuun kontrastiin valittavana jopa 14 vääräväriyhdistelmää
Tuetut muistikorttiformaatit:	SD, SDHC (kork. 32 GB)
Latauslaitteen virransyöttö:	Ensisijainen: 100 V – 240 V ~ 50 – 60 Hz Toissijainen: 19 V == 2000 mA
FI USB-liitäntä:	tyyppi-C (vain tiedonsiirtoon)
Käyttölämpötila-alue:	+10 °C – +40 °C (50 °F – 104 °F), ilmankosteus: < 80 %
Varastointilämpötila-alue:	0 °C – +60 °C (32 °F – 140 °F), ilmankosteus: < 80 %
Mitat (L × K × S):	378 × 460 × 132 mm
Paino:	~ 6,3 kg
Valaistus:	LED
Virrankulutus:	~ 16 W
Kuvia sekunnissa:	60 fps
Kontrastisuhde:	1000 : 1

Tämä käyttöohje on saatavilla myös Internetistä osoitteesta

<http://www.eschenbach-optik.com/>

USB® on USB Implementers Forum, Inc:in rekisteröity tavaramerkki.

Hoito-ohjeet

- ▶ Kytke laite pois päältä ja irrota se verkkovirrasta ennen sen puhdistamista.
- ▶ Puhdista laite ainoastaan pehmeällä, kuivalla liinalla.
- ▶ Älä käytä laitteen puhdistukseen saippualliuoksia, jotka sisältävät pehmentäviä aineita, äläkä alkoholia tai orgaanisia aineita sisältäviä liuottimia tai hankaavia puhdistusaineita.
- ▶ Älä puhdista laitetta ultraäänikylvyssä tai juoksevan veden alla.
- ▶ Suojaa laitettasi voimakkaalta likaantumiselta.
- ▶ Vaihdettaessa kylmästä lämpimiin tiloihin saattaa muodostua tiivistevettä ja linssi voi huurtua. Odota silloin 40 minuuttia, ennen kuin otat laitteen käyttöön, jotta tiivisteveden aiheuttama huurtuminen vältettäisiin.

Hävittäminen

- ▶ Tämä tuote on eurooppalaisen sähkö- ja elektroniikkalaiteromusta annetun WEEE-direktiivin kulloinkin voimassa olevan version alainen. Älä hävitä käytöstä poistettua laitetta kotitalousjätteiden seassa, vaan valtuutetun jätehuoltoyrityksen tai kunnallisen jätehuollon kautta. Noudata tällöin maassasi voimassa olevia määräyksiä. Ota epäselvissä tapauksissa yhteyttä jätehuoltoyritykseen. Hävitä kaikki pakkausmateriaalit ympäristöystävällisesti.



Takuu

Myönnämme lakisääteisten määräysten puitteissa takuun tässä ohjeessa kuvatun tuotteen toiminnalle valmistusvirheestä tai materiaalivirheestä aiheutuvien mahdollisten vikojen suhteen. Emme vastaa asiattomasta käsittelystä tai putoamisen tai iskun vaikutuksesta aiheutuvista vahingoista. Takuu ainoastaan ostotositteen esittämistä vastaan.

Szanowni Państwo,

Serdecznie gratulujemy zakupu vario DIGITAL FHD firmy Eschenbach.

Jako wiodący na rynku producent lup i powiększających pomocy do czytania, firma Eschenbach ma wieloletnie doświadczenie, odzwierciedlające się w wysmienitej jakości, łatwości obsługi oraz wyglądzie naszych produktów.

Wersja oprogramowania sprzętowego

Niniejsza instrukcja bazuje na wersji oprogramowania sprzętowego „VD16_fw_1.0”.

Użytkowanie zgodne z przeznaczeniem

Ten elektroniczny przyrząd do czytania służy wyłącznie do powiększania i czytania oraz do przeglądania tekstów lub obrazów. W celu zapewnienia poprawnego działania ekran czytelnika musi być skonfigurowany w sposób opisany poniżej.

Jest to produkt, który jest wykorzystywany w środowisku domowym (w tym w domach opieki, miejscach pracy, szkołach i innych instytucjach edukacyjnych).

Przed pierwszym uruchomieniem

Przed rozpoczęciem użytkowania należy starannie zapoznać się z niniejszą instrukcją obsługi. Tylko w ten sposób można poznać wszystkie funkcje urządzenia.

Zawartość opakowania

- ▶ vario DIGITAL FHD
- ▶ Zasilacz sieciowy
- ▶ Adapter zasilacza sieciowego do EU, GB, USA, AU
- ▶ Kabel USB typu C
- ▶ Ściereczka z mikrofazy
- ▶ Instrukcja obsługi

Wskazówki bezpieczeństwa

- ▶ **Niebezpieczeństwo oślepienia i odniesienia obrażeń: nie patrzeć bezpośrednio w źródła światła pod obudową!**
- ▶ **Nie pozwalaj dzieciom korzystać z urządzeń elektrycznych bez opieki.**
- ▶ **Niebezpieczeństwo uduszenia i połknięcia: opakowania, folie i części opakowań należy przechowywać z dala od dzieci.**
- ▶ **Niebezpieczeństwo przytrzaśnięcia: należy uważać, aby nie przytrzasnąć palców podczas składania lub rozkładania urządzenia lub podczas składania lub rozkładania aparatu.**
- ▶ **Urządzenie musi być ustawione na stabilnym podłożu na całej swojej powierzchni.**
- ▶ **Podczas składania urządzenia należy uważać, aby nie pozostawić żadnych przedmiotów na płycie. Może to spowodować uszkodzenie wyświetlacza.**
- ▶ **Chroń urządzenie przed uderzeniami. Ostrożnie obchodzić się z urządzeniem.**
- ▶ **Nigdy nie wystawiaj urządzenia na działanie nadmiernej temperatury ani wilgoci.**
- ▶ **Chronić urządzenie przed nadmiernym ciepłem i otwartym płomieniem. Nigdy nie kładź urządzenia na grzejniku ani w nasłonecznionym miejscu.**
- ▶ **Nie należy przechowywać urządzenia w miejscach o wysokiej temperaturze, takich jak zaparkowany samochód.**
- ▶ **Wbudowane źródło światła może być wymienione tylko przez producenta, jego serwis lub inną wykwalifikowaną osobę.**
- ▶ **Należy używać wyłącznie dostarczonego w zestawie zasilacza sieciowego oraz adaptera zasilacza sieciowego specyficznego dla danego kraju.**
- ▶ **Sprawdź, czy w urządzeniu i zasilaczu sieciowym z kablem nie ma widocznych śladów uszkodzeń. W razie uszkodzenia należy natychmiast wyjąć podłączony zasilacz z gniazda elektrycznego. Przed ponownym użyciu urządzenia, oddaj je do sprawdzenia wykwalifikowanemu specjalistcie.**

- ▶ **Ułóż kabel zasilający w taki sposób, aby nie było niebezpieczeństwa potknięcia.**
- ▶ **Laser klasy 1 wg EN 60825-1:2014.**
- ▶ **Nigdy nie otwieraj obudowy urządzenia. W przypadku otwarcia obudowy gwarancja wygasa.**
- ▶ **Przed złożeniem należy wyłączyć urządzenie i odłączyć wtyk sieciowy.**
- ▶ **Urządzenie należy przenosić tylko wtedy, gdy jest złożone i za pomocą przewidzianego uchwytu.**
- ▶ **Tylko do zastosowania w środowisku domowym.**
- ▶ **W środowisku medycznym urządzenie to nie może być używane z innymi urządzeniami podtrzymującymi życie.**
- ▶ **Zwróć również uwagę innych osób - zwłaszcza dzieci i osób, które nie są w stanie ocenić tych zagrożeń - na te niebezpieczeństwa.**
- ▶ **Urządzenie to jest wyrobem medycznym klasy I i jest zgodne z dyrektywą 93/42 EWG, załącznik IX, zasada 12. Podczas korzystania z urządzenia poza państwami członkowskimi UE należy przestrzegać odpowiednich przepisów obowiązujących w danym kraju.**

Elementy funkcyjne

(rysunki, patrz rozkładane strony okładki A1 i A2 po lewej i po prawej)

1. Wyświetlacz
2. Przycisk do wywoływania funkcji kontrastu
3. Przycisk do zapisu plików obrazów i zatwierdzania opcji menu
4. Przycisk do włączania/wyłączania wiersza czytania
5. Włącznik/wyłącznik
6. Przycisk do otwierania menu sterującego
7. Przycisk otwarcia widoku poglądowego
8. Pokrętko zwiększania i zmniejszania współczynnika zoom
9. Złącze USB
10. Gniazdo karty SD
11. Karta SD (wkładać, jak pokazano na rysunku)
12. Przycisk do przechodzenia w menu w górę
13. Przycisk do przechodzenia w menu w dół
14. Składana osłona aparatu (na rys. rozłożona)
15. Aparat
16. Przycisk do przemieszczania się w menu w prawo
17. Przycisk do przemieszczania się w menu w lewo
18. Przycisk RESET do resetowania urządzenia
19. Ramię monitora do ustawiania wysokości wyświetlacza i kąta nachylenia
20. Główne ramię do składania urządzenia
21. LED - kontrolka ładowania
22. Przyłącze zasilacza sieciowego
23. Uchwyt do przenoszenia
24. Płyta podstawy
25. Dalmierz

Podstawy obsługi

Ustaw urządzenie na płycie podstawy 24. Rozłóż główne ramię 20 urządzenia, aż się zatrzaśnie (patrz rysunek). Aparat 15 jest wyposażony w osłonę 14. Otwórz osłonę aparatu i umieść ją w przewidzianej pozycji (patrz rys. na rozkładanej stronie okładki A1 i A2). Jeżeli pojawia się symbol , osłona kamery nie jest otwarta.

Za pomocą przegubu 19 ustaw żądaną wysokość i kąt nachylenia wyświetlacza.

Podłącz pasujący wtyk urządzenia do zasilacza sieciowego. Podłącz jego kabel do przyłącza zasilacza sieciowego 22. Następnie umieść zasilacz sieciowy w gnieździe elektrycznym. Gdy urządzenie jest zasilane, świeci się dioda kontrolna LED ładowania 21.

Aby złożyć urządzenie, przesunąć wyświetlacz do tyłu i na dół. Następnie złożyć aparat i zamknąć pokrywę aparatu (patrz rysunek). Na koniec złożyć ramię główne w dół.

Włączanie/wyłączanie

Naciśnij przycisk włącznika/wyłącznika 5. Po kilku sekundach obraz z aparatu pojawi się na wyświetlaczu 1. Symbole krótko wskazują aktualny stan, np. współczynnik powiększenia i ustawienie jasności.

Aby wyłączyć urządzenie, naciśnij przycisk włącznika/wyłącznika 5 i przytrzymaj go przez jedną sekundę. Aktualne ustawienia zostają zapisane.

Czytanie za pomocą urządzenia

Włącz urządzenie i połóż materiał do czytania na płycie podstawy 24 pod aparatem 15.

W wyjątkowych przypadkach wskazane może być przesunięcie pola widzenia do górnej części płyty podstawowej. W tym celu można obrócić aparat poza położenie zatrzaśkowe do tyłu. Istnieje również możliwość przesunięcia kamery do przodu, np. w celu przeprowadzenia prac ręcznych.





Dopasowanie powiększenia

Aby zwiększyć powiększenie, w trakcie wyświetlania na żywo obróć w prawo pokrętko ⑧.
Aby zmniejszyć powiększenie, w trakcie wyświetlania na żywo obróć w lewo pokrętko ⑧.

Ustawiony współczynnik powiększenia jest każdorazowo krótko wyświetlany.



Funkcja pogładowa

Jeśli chcesz uzyskać widok pogładowy na odczytywany materiał, naciśnij wówczas przycisk  ⑦. Powiększenie zmieni się wtedy na 1,3x. Po ponownym naciśnięciu przycisku  wybrany zostanie uprzednio ustawione powiększenie.

Włączanie / wyłączanie linii / wiersza czytania

Naciśnij przycisk ④, aby włączyć linię czytania. Naciśnij przycisk ponownie, by ukryć linię.

Funkcje specjalne przycisków

- ▶ Naciśnij i przytrzymaj przycisk  ③, by wyświetlić album zdjęć.
- ▶ Naciśnij i przytrzymaj przycisk  ⑦, by wyłączyć funkcję autofokusu (patrz też rozdz. „Włączanie/wyłączanie autofokusu” na str. 71).
- ▶ Naciśnij i przytrzymaj przycisk odczytu linii ④, aby zmienić intensywność oświetlenia (patrz rozdz. „Regulacja oświetlenia do czytania” na str. 75).

Widok z zafałszowaniem kolorów



Aby wyświetlać obraz z aparatu w fałszywych kolorach w celu zwiększenia kontrastu, obróć pokrętko ②, aż zostanie wyświetlony obraz z żądanym zafałszowaniem kolorów. W chwili dostawy jako fałszywe kolory ustawione są czarno-biały i biało-czarny. Aby dopasować widok w zafałszowanych kolorach, wywołaj menu „Dostosowanie fałszywych kolorów” (patrz str. 75).

Zapis obrazu na żywo do pliku

Naciśnij krótko przycisk  ③, aby zapisać bieżący obraz z kamery do pliku na włożonej karcie pamięci SD, następnie wyświetlić go jako nieruchomy obraz. Na tym obrazie można też zmieniać współczynnik powiększenia, jak już opisano. Przyciskami strzałek ⑫ + ⑬

można przesuwając powiększony wycinek obrazu w pionie, a przyciskami strzałek 16 + 17 - w poziomie. Naciśnij krótko przycisk Foto, by powrócić do obrazu na żywo.

Wyłączanie/włączanie autofokusu



Naciśnij i przytrzymaj przycisk  7, by wyłączyć funkcję autofokusu. Jest to pomocne na przykład podczas pisania pod urządzeniem, ponieważ ogniskowa skupia się na materiale do czytania. Jeżeli ponownie naciśniesz przycisk , autofokus zostanie ponownie włączony. Po włączeniu urządzenia, autofokus zostanie ponownie włączony.

Wywoływanie menu głównego

Naciśnij przycisk MENU 6, by wywołać menu:



Pokrętkami 2 + 8 oraz przyciskami strzałek 12, 13, 16, 17 można przejść do poszczególnych symboli. Symbol każdorazowo zaznaczonej funkcji jest nieco większy i kolorowy. Aby aktywować wybraną funkcję, naciśnij przycisk  3.

Poszczególne pozycje menu są również odtwarzane akustycznie. Odtwarzanie można również wyłączyć poprzez zmianę głośności. W tym celu naciskaj symbol  wielokrotnie, aż do pojawienia się symbolu .

Menu ustawień można w każdej chwili zakończyć naciśnięciem przycisku MENU 6.



Zarządzanie plikami obrazów na karcie SD

Zaznacz ten symbol i naciśnij przycisk , by wywołać pliki z karty SD.

Zostanie wyświetlone następujące menu:



Pośrodku powyżej wyświetlany jest aktualnie wybrany plik obrazu. Po lewej stronie jest poprzedni plik, a po prawej - następny.

Obydwoma pokrętłami ② + ⑧ należy zaznaczyć poszczególne symbole, które mają opisane poniżej funkcje:



- wybierz poprzedni obraz



- wybierz następny obraz



- wybór lub rezygnacja z wyświetlonego pośrodku obrazu jako ulubionego.

Porada: obraz wybrany jako ulubiony jest wyświetlany podświetlony żółtą ramką przy wywołaniu albumu zdjęć jako pierwszy. Dlatego za każdym razem można zaznaczyć tylko *jeden* obraz jako ulubiony.



- usunięcie wybranego pliku obrazu z karty SD









- jeden poziom do tyłu

Symbol każdorazowo zaznaczonej funkcji jest nieco większy i kolorowy. Aby aktywować wybraną funkcję, naciśnij przycisk  ③.





Aby wyświetlić środkowy plik na pełnym ekranie, naciśnij przycisk  ⑦. Za pomocą pokrętła ⑧ można ustawiać żądany współczynnik powiększenia. Powiększony wycinek obrazu można przesuwac na ekranie lewymi przyciskami strzałek ⑩ + ⑪ w poziomie, a prawymi przyciskami przewijania ⑫ + ⑬ w pionie.

Usuwanie plików obrazów

Aby usunąć wybrany plik obrazu z karty SD, zaznacz symbol usuwania  i zatwierdź przyciskiem  ③. Teraz w prawym dolnym rogu ekranu znajduje się symbol zatwierdzenia , a po lewej stronie symbol anulowania . Przyciskami przewijania ② + ⑧ można wybrać  lub . Wybrany symbol jest każdorazowo wyświetlany jako nieco większy. Naciśnij przycisk , by wykonać wybraną funkcję.



Wywoływanie skróconej instrukcji

Wybierz flagę kraju, odpowiednią dla żądanego języka. Naciśnij przycisk , aby zmienić język. Przyciskami  /  można przewijać podgląd stron do przodu i do tyłu. Obsługa jest taka sama, jak przy przeglądaniu obrazów z karty SD. Aby opuścić tryb pełnoekranowy, naciśnij przycisk  ⑦.



Dostosowanie głośności

Wyświetlane jest bieżące ustawienie głośności. Zaznacz ten symbol i naciśnij przycisk  ③, by wykonać następujące ustawienia.



- bardzo mała głośność



- mała głośność



- średnia głośność



- duża głośność





- dźwięk wyciszony



Wybór języka komunikatu głosowego







Zaznacz ten symbol i naciśnij przycisk  ③, by wybrać język odczytu głosowego.

Wyświetlany jest symbol bieżącego ustawienia komunikatu głosowego. Lub wybierz  albo  dla zatwierdzenia sygnałem dźwiękowym.



Podczas ładowania pliku języka pojawia się symbol .



Ustawianie daty i czasu

Czas jest wyświetlany w menu dopiero po jego ustawieniu. Zaznacz ten symbol i naciśnij przycisk  ③, by ustawić czas. Zaznacz symbol , by przyciskiem  ③ zwiększyć liczbę wyświetlanego w kolorze żółtym parametru. Zaznacz symbol , by przyciskiem  ③ zmniejszyć liczbę wyświetlanego parametru w kolorze białym. Zaznacz symbol  i naciśnij przycisk  ③, by wybrać następną parametr do ustawienia.

Zaznacz „24H” i naciśnij przycisk  ③, przy przełączyć z systemu 24-godzinny na używany w krajach anglosaskich system 12-godzinny lub odwrotnie.

Domyślnie ustawiony jest format daty stosowany zwyczajowo w UE. Wybierz EU i, jeśli to konieczne, zmień format daty, używając symboli  / .



Ustawianie linii / wiersza czytania

Zaznacz ten symbol i naciśnij przycisk  ③, by następującymi symbolami ustawić szczegóły linii lub wiersza do czytania:



- przesuwanie linii czytania do góry lub powiększanie linii czytania



- przesuwanie linii czytania w dół lub pomniejszanie linii czytania



- włączanie / wyłączanie linii / wiersza czytania



- przełączanie „czerwona linia czytania” lub „wiersz czytania”



- przełączanie pozioma/pionowa linia czytania / wiersz czytania

Alternatywnie można zmieniać przyciskami kierunkowymi ⑫ i ⑬ pozycję „linii czytania” lub „wiersza czytania”.



Ustawianie maksymalnego powiększenia

Wybrać symbol maksymalnego współczynnika powiększenia, który ma być dostępny.



Dostosowanie fałszywych kolorów

Zaznacz ten symbol, by następnie przyciskiem  ③ wybrać kombinację fałszywych kolorów, która będzie później dostępna. Standardowo aktywna jest kombinacja czarno-biała i inwersja. Nieaktywne kombinacje są przekreślone.

Zaznacz żądane kombinacje i zmień ich status przyciskiem  ③.



Regulacja oświetlenia do czytania

Zaznacz ten symbol i naciśnij przycisk  ③, by następującymi symbolami ustawić oświetlenie do czytania:



- brak oświetlenia LED



- oświetlenie LED z połową mocy



- oświetlenie LED z pełną mocą



- włączanie i wyłączanie lampek LED na ekranie

Zatwierdź żądane ustawienie przyciskiem  ③.



Ustawianie jasności wyświetlacza

Zaznacz ten symbol i naciśnij przycisk  ③, by następującymi symbolami ustawić jasność wyświetlacza:



- jasność wyświetlacza = 50%





- jasność wyświetlacza = 75%



- jasność wyświetlacza = 100%



Włączanie / wyłączanie przycisku zdjęć

Zaznacz ten symbol i naciśnij przycisk  ③, by włączyć lub wyłączyć funkcję zdjęć. Jeżeli przycisk zdjęć jest wyłączony, widok symbolu jest przekreślony. Jeżeli chcesz włączyć przycisk , ponownie naciśnij przycisk .



Włączanie/wyłączanie widoku poglądowego

Zaznacz ten symbol, by wyłączyć funkcję widoku poglądowego. Jeżeli chcesz ponownie włączyć widok poglądowy, ponownie naciśnij przycisk  ③.



Zmiana ustawienia wyłączenia czasowego

W normalnych warunkach (ustawienie fabryczne) urządzenie wyłącza się automatycznie po upływie ok. 15 minut, jeżeli nie jest używane. Zaznacz ten symbol i naciśnij przycisk  ③, by zwiększyć ten czas do ok. 8 godzin.









Aktualizacja oprogramowania sprzętowego

Zaznaczyć ten symbol i nacisnąć przycisk  ③, by wyświetlić aktualną wersję oprogramowania sprzętowego urządzenia i ew. zaktualizować je. Po zarejestrowaniu urządzenia vario DIGITAL FHD będziesz otrzymywać informacje o dostępnych aktualizacjach oprogramowania sprzętowego.



Aby zaktualizować oprogramowanie sprzętowe, należy postępować w następujący sposób:

1. Podłącz urządzenie vario DIGITAL FHD dołączonym kablem USB do komputera PC. Dopilnuj, by karta SD znajdowała się w gnieździe gnieździe ⑩.
2. Włącz urządzenie vario DIGITAL FHD. Zawartość karty SD zostanie wyświetlona na komputerze jako napęd „ESCHENBACH”.
3. Na podłączonym komputerze otwórz adres internetowy, przesłany w wiadomości e-mail w sprawie aktualizacji oprogramowania sprzętowego.
4. Pobierz aktualizację oprogramowania sprzętowego i zapisz ją bezpośrednio na napędzie, a nie jakimś podfolderze napędu.

5. Odłącz vario DIGITAL FHD od komputera funkcją „Bezpieczne usuwanie sprzętu i mediów”, której ikona znajduje się na pasku zadań systemu operacyjnego.
6. Otwórz menu ustawień, zaznacz na drugim poziomie menu symbol  i naciśnij przycisk .
7. Zaznacz symbol  i naciśnij przycisk . Aby anulować aktualizację i powrócić do poprzedniej strony, zaznacz symbol  i naciśnij przycisk . Ta ikona pojawia się na wyświetlaczu podczas aktualizacji oprogramowania sprzętowego:



Po pomyślnej aktualizacji urządzenie vario DIGITAL FHD wyłącza się automatycznie. **W żadnym przypadku nie należy wyłączać urządzenia podczas aktualizacji ani wyjmować z niego karty SD.** Mogłoby to spowodować uszkodzenie vario DIGITAL FHD w sposób niemożliwy do naprawy. Takie uszkodzenie nie jest objęte gwarancją!

Naciskając przycisk  i zatwierdzając przyciskiem  ③ opuszcza się do menu ustawień.

Złącze USB

Dołączonym kablem USB można podłączyć urządzenie przez jego złącze USB ⑨ do złącza USB komputera. Znajdująca się w urządzeniu karta SD jest udostępniona komputerowi jako napęd „ESCHENBACH” do operacji na plikach.

Reset

Jeżeli urządzenie nie działa w sposób opisany w niniejszej instrukcji, mogło dojść do jego usterki, którą można usunąć samodzielnie przez zresetowanie urządzenia. Naciśnij przycisk RESET ⑱.

Dane techniczne

Rozmiar wyświetlacza:	39,6 cm (15,6") 16:9 Full-HD
Aparat:	optyczno-cyfrowy aparat z funkcją zoom i auto-fokusem
Zakres powiększenia:	1,3 × - 45 ×
Tryby wyświetlania:	prawdziwy kolor, zwiększony kontrast z 14 kombinacjami fałszywych kolorów do wyboru
Obsługiwane formaty kart:	SD, SDHC (maks. 32 GB)
Parametry zasilacza sieciowego:	Napięcie sieciowe: 100 V – 240 V ~ 50 – 60 Hz Napięcie wyjściowe: 19 V == 2000 mA
Złącze USB:	typ C (tylko do transmisji danych)
Zakres temperatury roboczej:	+10°C – +40°C (50°F – 104°F), wilgotność powietrza: < 80%
Zakres temperatury składowania:	+0°C – +60°C (32°F – 140°F), wilgotność powietrza: < 80%
Wymiary (S × W × G)	378 × 460 × 132 mm
Masa:	~ 6,3 kg
Oświetlenie:	LED
Pobór mocy:	~ 16 W
Obrazów na sekundę:	60 fps
Kontrast:	1000 : 1

Niniejsza instrukcja jest dostępna także w Internecie pod adresem:

<http://www.eschenbach-optik.com/>

USB® jest zarejestrowanym znakiem towarowym USB Implementers Forum, Inc.

Wskazówki dotyczące pielęgnacji

- ▶ Przed czyszczeniem urządzenia należy je wyłączyć i odłączyć od sieci elektrycznej.
- ▶ Urządzenie czyścić wyłącznie miękką suchą szmatką.
- ▶ Do czyszczenia urządzenia nie używaj wody z płynem zawierającym zmiękczacze, rozpuszczalników zawierających alkohol lub substancje organiczne ani żadnych środków szorujących powierzchni.
- ▶ Urządzenia nie czyścić w kąpeli ultradźwiękowej ani pod bieżącą wodą.
- ▶ Chronić urządzenie przed silnym zabrudzeniem.
- ▶ Przy przejściu z pomieszczeń zimnych do ciepłych może powstać kondensacja pary wodnej i może dojść do zaparowania obiektywu. Przed uruchomieniem odczekaj 40 minut, aby uniknąć kondensacji.

Usuwanie

- ▶ Produkt ten podlega europejskiej dyrektywie WEEE w sprawie zużytego sprzętu elektrycznego i elektronicznego w aktualnie obowiązującej wersji. Przekaż urządzenie lub jego poszczególne elementy do utylizacji odpowiedniemu zakładowi utylizacyjnemu lub miejskiemu przedsiębiorstwu oczyszczania. Należy przestrzegać przepisów obowiązujących w danym kraju. W razie pytań i wątpliwości odnośnie zasad utylizacji skontaktuj się z najbliższym zakładem utylizacji. Wszystkie materiały wchodzące w skład opakowania oddaj do odpowiednich punktów zbiórki odpadów.



PL

Gwarancja

Zgodnie z przepisami ustawowymi udzielamy gwarancji na opisywany w niniejszej instrukcji produkt w zakresie występujących wad, które wynikają z błędów popełnionych w produkcji lub wad materiału. Producent nie udziela gwarancji w przypadku uszkodzeń spowodowanych nieprawidłowym użytkowaniem, także w przypadku uszkodzenia w wyniku upuszczenia lub uderzenia. Gwarancja jest ważna tylko za okazaniem dowodu zakupu.

Vážení zákazníci,

Jako společnost s vedoucím postavením na trhu v oblasti lup a brýlí na čtení se Eschenbach může ohlédnout za dlouholetými zkušenostmi, které se odrážejí v kvalitě, manipulaci a designu našich výrobků.

Verze firmwaru

Tento návod vychází z verze firmwaru „VD16_fw_1.0“.

Použití v souladu s určením

Tato elektronická čtečka je určena výhradně ke zvětšování a čtení nebo prohlížení textů nebo obrázků. V zájmu zajištění funkce musí být čtečka obrazovky instalována podle popisu.

Jedná se o výrobek, který se provozuje v domácím prostředí (včetně ošetrovatelských domů, pracovišť, škol a dalších vzdělávacích zařízení).

Před prvním uvedením do provozu

Před prvním uvedením do provozu si pečlivě přečtěte tento návod. Pouze tak můžete poznat všechny funkce přístroje.

Rozsah dodávky

- ▶ vario DIGITAL FHD
- ▶ síťový adaptér
- ▶ konektorový adaptér pro síť EU, GB, USA, AU
- ▶ kabel USB (typ C)
- ▶ utěrka z mikrovlákna
- ▶ návod k obsluze

Bezpečnostní upozornění

- ▶ **Nebezpečí oslepení a zranění:** Nedívejte se do světelného zdroje na spodní straně krytu.
- ▶ **Nedovolte dětem hrát si bez dozoru s elektrickými přístroji.**
- ▶ **Nebezpečí udušení a nebezpečí spolknutí:** Obaly, fólie a obalové části udržujte mimo dosah dětí.
- ▶ **Nebezpečí sevření:** Při sklápění a vyklápění přístroje a sklápění a vyklápění kamery dbejte na to, aby nedošlo k sevření prstů.
- ▶ **Přístroj musí stát na stabilním podkladu.**
- ▶ **Dávejte pozor, abyste při sklápění přístroje nenechali na desce ležet žádné předměty.** Mohlo by dojít k poškození displeje.
- ▶ **Přístroj chraňte před nárazy a údery.** Přístroj pečlivě ošetřujte.
- ▶ **Přístroj nikdy nevystavujte vlhkosti ani mokru.**
- ▶ **Přístroj chraňte před nadměrným teplem a otevřeným plamenem.** Přístroj nikdy nepokládejte na topná tělesa a nikdy jej nevystavujte přímému slunečnímu záření.
- ▶ **Přístroj neukládejte na místa s nadměrným teplem, například do zaparkovaného vozidla.**
- ▶ **Obsažený světelný zdroj může vyměnit pouze výrobce, jeho zákaznický servis nebo jiná kvalifikovaná osoba.**
- ▶ **Používejte pouze dodaný síťový adaptér a konektorový adaptér pro síť v konkrétní zemi.**
- ▶ **Zkontrolujte přístroj a síťový adaptér s kabelem se zaměřením na viditelná poškození.** V případě poškození odpojte okamžitě připojený síťový adaptér ze sítě. Před opětovným použitím nechte výrobek zkontrolovat kvalifikovaným personálem.
- ▶ **Síťový kabel položte tak, aby nedošlo k nebezpečí zakopnutí.**
- ▶ **Laser třídy 1 podle EN 60825-1:2014.**

- ▶ **Nikdy neotevírejte kryt přístroje. V případě otevření zaniká záruka.**
- ▶ **Před sklopením musí být přístroj vypnutý a síťový konektor odpojený.**
- ▶ **Přístroj přenášejte ve složeném stavu pouze za určenou rukojeť.**
- ▶ **Pouze k použití v domácím prostředí.**
- ▶ **V lékařském prostředí by se tento přístroj neměl provozovat s jinými přístroji, které slouží k udržování při životě.**
- ▶ **Na tato nebezpečí upozorněte také jiné osoby – zejména děti a osoby, které tato nebezpečí nedokážou odhadnout.**
- ▶ **Přístroj je zdravotnický prostředek třídy I a odpovídá směrnici 93/42/EHS, příloha IX, pravidlo 12. Při použití přístroje mimo území členských států EU je nutné respektovat příslušné směrnice v konkrétní zemi.**

Funkční prvky

(Obrázky viz rozkládací stránky A1 a A2 vlevo a vpravo)

1. Displej
2. Otočný knoflík k vyvolání kontrastních funkcí
3. Tlačítko fotografování k uložení snímků a potvrzení možností nabídky
4. Tlačítko pro zapnutí/vypnutí čtecí linky
5. Tlačítko zapnutí/vypnutí
6. Tlačítko k otevření ovládání pomocí nabídky
7. Tlačítko pro zobrazení přehledu
8. Otočný knoflík pro zvětšení nebo zmenšení zoom faktoru
9. Port USB
10. Slot na karty SD
11. Karta SD (vkládání karty podle obrázku)
12. Tlačítko k procházení nabídky nahoru
13. Tlačítko k procházení nabídky dolů
14. Sklopný kryt kamery (na obrázku sklopný)
15. Kamera
16. Tlačítko k procházení nabídky doprava
17. Tlačítko k procházení nabídky doleva
18. Tlačítko RESET k resetování přístroje
19. Rameno monitoru k nastavení výšky displeje a úhlu sklopení
20. Základní rameno k odklápění přístroje
21. LED kontrolka nabíjení
22. Port pro síťový adaptér
23. Rukojeť
24. Základní deska
25. Měřič vzdálenosti

Základní obsluha

Přístroj postavte na základní desku 24. Odklopte základní rameno 20 přístroje, aby zaskočilo (viz obrázek). Kamera 15 je opatřena krytem 14. Otevřete kryt kamery a umístěte ji do určené polohy (viz obrázek rozkládací stránky A1 a A2). Pokud se objeví symbol , kryt kamery není otevřený.

Pomocí kloubu 19 nastavte požadovanou výšku displeje a úhel sklopení.

Zapojte příslušný konektor přístroje do síťového adaptéru.

Jeho kabel zapojte do portu pro síťový adaptér 22. Poté zapojte síťový zdroj do zásuvky. Když je přístroj napájen proudem, svítí LED kontrolka nabíjení 21.

Chcete-li přístroj sklopit, pohybujte displejem dozadu a dolů. Poté sklopte kameru a zavřete kryt kamery (viz obrázek). Nakonec sklopte základní rameno dolů.

Zapnutí/vypnutí

Stiskněte tlačítko zapnutí/vypnutí 5. Po několika sekundách se obraz kamery zobrazí na displeji 1. Symboly krátce zobrazí aktuální stav, např. faktor zvětšení a nastavení jasu.

K vypnutí přístroje podržte jednu sekundu stisknuté tlačítko zapnutí/vypnutí 5. Aktuální nastavení se uloží.

Čtení s přístrojem

Přístroj zapněte a čtený text umístěte na základní desku 24 pod kameru 15.

Ve výjimečných případech může být užitečné umístit zorné pole v horní části základní desky. K tomu účelu kameru vykloňte dozadu přes aretační polohu. Rovněž je možné kamerou pohybovat dopředu například k provádění kutilských prací.





Úprava zvětšení

Chcete-li zvětšení zvýšit, otáčejte otočným knoflíkem ⑧ při zobrazení živého obrazu ve směru chodu hodinových ručiček. Chcete-li zvětšení snížit, otáčejte otočným knoflíkem ⑧ proti směru chodu hodinových ručiček.

Příslušný nastavený faktor zvětšení se krátce zobrazí.



Funkce přehledu

Chcete-li získat přehled o čteném textu, potom stiskněte tlačítko  ⑦. Zvětšení se změní na 1,3x. Při opětovném stisknutí tlačítka  se opět vybere dříve nastavené zvětšení.

Zapnutí/vypnutí čtecí linky/čtecího řádku

Chcete-li zapnout čtecí linku, stiskněte tlačítko ④. K opětovnému skrytí linky stiskněte tlačítko znovu.

Zvláštní funkce tlačítek

- ▶ Podržte stisknuté tlačítko  ③ a vyvoláte fotoalbum.
- ▶ Stisknutím a podržením tlačítka  ⑦ vypnete funkci automatického zaostření (viz také kapitola „Deaktivace/aktivace automatického zaostření“ na straně 87).
- ▶ Chcete-li změnit intenzitu osvětlení, stiskněte a podržte stisknuté tlačítko čtecí linky ④ (viz kapitola „Nastavení osvětlení čteného textu“ na straně 91).

Zobrazení nepravých barev



Chcete-li zobrazit obraz kamery ke zvětšení kontrastu v nepravých barvách, otáčejte otočným knoflíkem ②, dokud se nezobrazí požadované zobrazení v nepravých barvách. Při dodání jsou jako nepravé barvy předem nastavené barvy č/b a b/č. Chcete-li nastavit zobrazení v nepravých barvách, přejděte do nabídky „Úprava nepravých barev“ (viz strana 90).

Uložení živého obrazu do souboru

Stiskněte krátce tlačítko  ③ k uložení aktuálního obrazu kamery na vloženou kartu SD a zobrazení na displeji jako statický obraz. Také na tomto snímku můžete změnit

faktor zvětšení, jak již bylo popsáno. Pomocí tlačítek šipek 12 + 13 lze zvětšený výřez obrazovky posouvat vertikálně a pomocí tlačítek šipek 16 + 17 horizontálně. Opět krátce stiskněte tlačítko fotografování k návratu do zobrazení živého obrazu.

Deaktivace/aktivace automatického zaostření

Chcete-li funkci automatického zaostření deaktivovat, podržte stisknuté tlačítko  7. To je např. užitečné při psaní pod přístrojem, protože ohnisko tak zůstává na čteném textu. Je-li opět stisknuto tlačítko , automatické zaostření se znovu aktivuje. Pokud se přístroj vypne, automatické zaostření se znovu aktivuje.



Vyvolání hlavní nabídky

Chcete-li vyvolat nabídku, stiskněte tlačítko MENU 6:

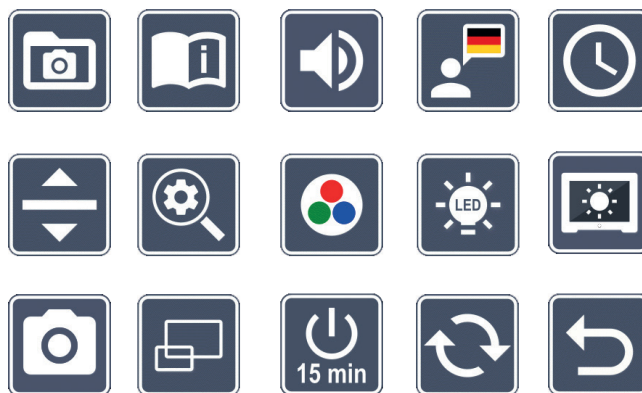
10:36
14.05.2019



Otočnými knoflíky 2 + 8 a tlačítka šipek 12, 13, 16, 17 můžete ovládat jednotlivé symboly. Symbol vždy označené funkce se znázorní mírně zvětšený a barevný. K aktivaci vždy vybrané funkce stiskněte tlačítko  3.

Jednotlivé body nabídky se reprodukuje také akusticky. Reprodukci lze rovněž deaktivovat změnou hlasitosti. K tomu účelu stiskněte několikrát symbol , dokud se nezobrazí symbol .

Nabídku nastavení můžete kdykoliv ukončit stisknutím tlačítka MENU 6.



Správa obrazových souborů na kartě SD

K vyvolání obrazových souborů z karty SD označte tento symbol a stiskněte tlačítko .

Zobrazí se následující nabídka:



Pod ní uprostřed se zobrazí aktuálně zvolený obrazový soubor. Z toho na levé straně vždy předešlý soubor, na pravé straně následující soubor.

Pomocí obou otočných knoflíků **2** + **8** označte jednotlivé symboly s následujícími funkcemi:



- výběr předchozího snímku



- výběr dalšího snímku



- výběr nebo zrušení výběru aktuálního, uprostřed zobrazeného snímku jako oblíbeného

CZ

Tip: Snímek vybraný jako oblíbený je označen žlutým rámečkem a při vyvolání fotoalba se zobrazí jako první. Proto lze jako oblíbený vždy vybrat pouze *jeden* snímek.



- smazání vybraného snímku z karty SD









- o jednu úroveň zpět

Symbol vždy označené funkce se znázorní mírně zvětšený a barevný. K aktivaci vždy vybrané funkce stiskněte tlačítko  **3**.





K zobrazení obrazového souboru znázorněného uprostřed na celý displej stiskněte tlačítko  **7**. Otočným knoflíkem **8** můžete nastavit požadovaný zoom faktor. Přiblížený výřez obrazovky lze levými tlačítky šipek **16** + **17** posouvat vodorovně a pravými tlačítky **12** + **13** svisle na displeji.

Vymazání obrazových souborů

K vymazání vybraného obrazového souboru z karty SD označte symbol vymazání  a potvrďte tlačítkem  ③. Nyní se dole vpravo na displeji zobrazí symbol potvrzení  a vlevo symbol přerušení . Otočnými knoflíky ② + ⑧ můžete vybrat  nebo . Příslušně zvolený symbol se zobrazí mírně zvětšený. K vykonání vybrané funkce stiskněte tlačítko .



Vyvolání stručného návodu

Zvolte vlajku země, která reprezentuje Váš požadovaný jazyk. Ke změně jazyka stiskněte tlačítko . Pomocí tlačítek  /  můžete listovat dopředu a zpět náhledem stránek. Obsluha je podobná prohlížení snímků z karty SD. K opuštění režimu plného obrazu stiskněte tlačítko  ⑦.



Úprava hlasitosti

Zobrazí aktuální nastavení hlasitosti. K výběru následujících nastavení označte tento symbol a stiskněte tlačítko  ③:



- velmi nízká hlasitost



- nízká hlasitost



- střední hlasitost





- vysoká hlasitost



- tiché





Výběr jazyka pro výstup řeči





K výběru jazyka pro výstup řeči označte tento symbol a stiskněte tlačítko  ③. Zobrazí se symbol pro aktuální nastavení výstupu řeči. Nebo vyberte , resp.  pro potvrzení signálním tónem.



Během nahrávání jazykového souboru se zobrazí symbol .



Nastavení data a času

Čas se zobrazí v nabídce až po jeho nastavení. K nastavení času označte tento symbol a stiskněte tlačítko  ③. Označte symbol , abyste tlačítkem  ③ zvýšili číslo žlutě zná-

zorněného parametru. Označte symbol , abyste tlačítkem  ③ snížili číslo bílé znázorněného parametru. Označte symbol  a stiskněte tlačítko  ③, abyste vybrali následující parametr k nastavení. Označte „24H“ a stiskněte tlačítko  ③ k přepnutí, resp. vrácení 24hodinového zobrazení na 12hodinové zobrazení, obvyklé v anglicky mluvících zemích.

Standardně je nastaven formát data používaný v EU. Označte EU a změňte v případě potřeby formát data prostřednictvím symbolů  / .



Nastavení čtecí linky/čtecího řádku

K nastavení podrobností čtecí linky nebo čtecího řádku pomocí následujících symbolů označte tento symbol a stiskněte tlačítko  ③:



- přesunutí pozice čtecí linky dopředu, resp. zvětšení čtecího řádku



- přesunutí pozice čtecí linky dozadu, resp. zmenšení čtecího řádku



- zapnutí/vypnutí čtecí linky/čtecího řádku





- přepnutí na „červenou čtecí linku“ nebo „červený čtecí řádek“



- přepínání mezi horizontální/vertikální čtecí linkou/čtecím řádkem

CZ

Alternativně můžete polohu „čtecí linky“ nebo „čtecího řádku“ změnit tlačítky se šipkou  ⑫ a  ⑬.





Úprava maximálního zvětšení

Vyberte symbol faktoru zvětšení, který má být maximálně k dispozici.



Úprava nepravých barev

Označte tento symbol pro následný výběr kombinací nepravých barev tlačítkem  ③, které mají být k dispozici. Standardně jsou aktivované barvy černo-bílá plus inverze. Neaktivované kombinace se znázorní přeškrtnuté.

Označte požadované kombinace a změňte jejich stav tlačítkem  ③.



Nastavení osvětlení čteného textu

K nastavení osvětlení čteného textu pomocí následujících symbolů označte tento symbol a stiskněte tlačítko 3:



- žádné LED osvětlení



- LED svítí s polovičním výkonem



- LED svítí s plným výkonem



- zapnutí nebo vypnutí LED bodů na obrazovce

Požadované osvětlení potvrďte tlačítkem 3.



Úprava jasů displeje

K nastavení jasů displeje pomocí následujících symbolů označte tento symbol a stiskněte tlačítko 3:



- jas displeje = 50 %



- jas displeje = 75 %



- jas displeje = 100 %



Tlačítko fotografie zapnout/vypnout

Označením tohoto symbolu se zapíná nebo vypíná funkce fotografování tlačítka 3. Je-li tlačítko fotografie vypnuto, potom se symbol zobrazí přeškrtnutý. Chcete-li tlačítko zapnout, stiskněte znovu tlačítko .



Zapnutí/vypnutí zobrazení přehledu

Tento symbol označte, chcete-li vypnout zobrazení přehledu. Chcete-li zobrazení přehledu opět zapnout, potom stiskněte ještě jednou tlačítko 3.



Změna časového vypnutí







Pokud se přístroj nepoužívá, standardně se automaticky vypne po cca 15 minutách. Chcete-li toto časové rozpětí prodloužit na cca 8 hodin, označte tento symbol a stiskněte tlačítko  ③.



Aktualizace firmwaru

K zobrazení aktuální verze firmwaru přístroje a jeho příp. aktualizaci označte tento symbol a stiskněte tlačítko  ③. Jakmile jste zaregistrovali svůj přístroj vario DIGITAL FHD, budete informováni o dostupné aktualizaci firmwaru.

K aktualizaci firmwaru postupujte takto:

1. Přiloženým USB kabelem zapojte vario DIGITAL FHD do počítače. Dbejte na to, aby se karta SD nacházela ve slotu na kartě ⑩.
2. Zapněte vario DIGITAL FHD. Obsah karty SD se nyní zobrazí na počítači jako jednotka „ESCHENBACH“.
3. Pomocí zapojeného počítače otevřete webovou adresu, která Vám byla oznámena e-mailem k aktualizaci firmwaru.
4. Stáhněte si aktualizaci firmwaru a uložte ji přímo na jednotce, a nikoli v podsložce jednotky.
5. Odpojte vario DIGITAL HD od počítače pomocí funkce „Bezpečně odebrat hardware a vysunout médium“, jejíž symbol naleznete na hlavním panelu operačního systému.
6. Otevřete nabídku nastavení, označte symbol  a stiskněte tlačítko .
7. Označte symbol  a stiskněte tlačítko . K přerušení aktualizace a návratu na předchozí stránku označte symbol  a stiskněte tlačítko .

Během aktualizace firmwaru se na displeji zobrazí tato ikona:



Po úspěšné aktualizaci se vario DIGITAL HD automaticky vypne. **Během aktualizace firmwaru v žádném případě přístroj nevypínejte a nevyjímejte kartu SD z přístroje.** V opačném případě se vario DIGITAL FHD může neopravitelně poškodit. Na takové poškození se nevztahuje záruka!

Pomocí symbolu  a potvrzením tlačítkem   opustíte nabídku nastavení.

Port USB

Přiloženým USB kabelem můžete přístroj zapojit pomocí portu USB  do portu USB počítače. V přístroji vložená karta SD se pak pro počítač připraví jako jednotka „ESCHENBACH“ pro operace se soubory.

Reset

Pokud již přístroj nefunguje tak, jak je popsáno v tomto návodu, může se jednat o poruchu, kterou můžete vyřešit sami resetováním přístroje. Poté stiskněte tlačítko RESET .

Technické údaje

Velikost displeje:	39,6 cm (15,6") 16:9 Full-HD
Kamera:	kamera s optickým/digitálním zoomem s AF
Zvětšení:	1,3× – 45×
Režimy zobrazení:	pravá barva, lze zvolit až 14 kombinací nepravých barev se zesíleným kontrastem
Podporované formáty karet:	SD, SDHC (max. 32 GB)
Napájení nabíječky proudem:	primární: 100 V – 240 V ~ 50–60 Hz sekundární: 19 V = 2000 mA
Port USB:	typ C (pouze pro přenos dat)
Rozsah provozní teploty:	+10 °C – +40 °C (50 °F – 104 °F), vlhkost vzduchu: < 80 %
Rozsah teploty skladování:	0 °C – +60 °C (32 °F – 140 °F), vlhkost vzduchu: < 80 %
Rozměry (š × v × h):	378 × 460 × 132 mm
Hmotnost:	~ 6,3 kg
Osvětlení:	LED
Spotřeba proudu:	~ 16 W
Snímků za sekundu:	60 fps
Poměr kontrastu:	1000: 1

Tento návod je také k dispozici na internetové adrese <http://www.eschenbach-optik.com/>

USB® je registrovaná ochranná známka společnosti USB Implementers Forum, Inc.

Pokyny k údržbě

- ▶ Před čištěním přístroj vypněte a odpojte od elektrické sítě.
- ▶ Přístroj otřete pouze měkkým suchým hadříkem.
- ▶ K čištění přístroje nepoužívejte mýdlové roztoky obsahující změkčovadla, organická rozpouštědla nebo rozpouštědla obsahující alkohol a žádné abrazivní čisticí prostředky.
- ▶ Přístroj nepokládejte k čištění do ultrazvukové lázně a neomývejte je pod tekoucí vodou.
- ▶ Přístroj chraňte před silným znečištěním.
- ▶ Při přemístění z chladných do teplých místností může dojít k tvorbě kondenzátu a zamlžení objektivu. Před uvedením do provozu počkejte 40 minut, aby nedošlo ke kondenzaci.

Likvidace

- ▶ Tento výrobek podléhá evropské směrnici o použitých elektrických a elektronických zařízeních v příslušné aktuální verzi. Vysloužilý přístroj nebo jeho části zlikvidujte prostřednictvím schváleného podniku pro nakládání s odpady nebo komunálního likvidačního zařízení. Dodržujte platné předpisy ve vaší zemi. V případě pochybností kontaktujte Vaše místní likvidační zařízení. Všechny obalové materiály zlikvidujte ekologicky.



CZ

Záruka

V rámci zákonných ustanovení poskytujeme záruku na funkci výrobku, popsaného v tomto provozním návodu, ohledně závad, které lze odvodit z vad zpracování nebo materiálu. V případě poškození v důsledku neodborného zacházení, a také i v případě poškození pádem nebo nárazem, zaniká nárok na záruku. Nárok na záruku pouze za předložení dokladu o koupi.



Eschenbach Optik GmbH
Fuerther Strasse 252 | 90429 Nuremberg | Germany

For the authorized representative in your country please refer to:
www.eschenbach-optik.com

Version 2.00 05/19

All rights including translation, technical
modifications and errors reserved.